



Foto: Volker Emersleben

Integrierte Bündelung 2020

Vorstellung der Bündel im Regionalbereich Süd

DB Netz AG | München | 08.03.2018

Integrierte Bündelung 2020

Übersicht der Bündel im Regionalbereich Süd

- Bündel auf den Korridoren
Aschaffenburg - Würzburg - Nürnberg - Passau und
München - Rosenheim - Salzburg / Kufstein
- Bündel außerhalb der Korridore

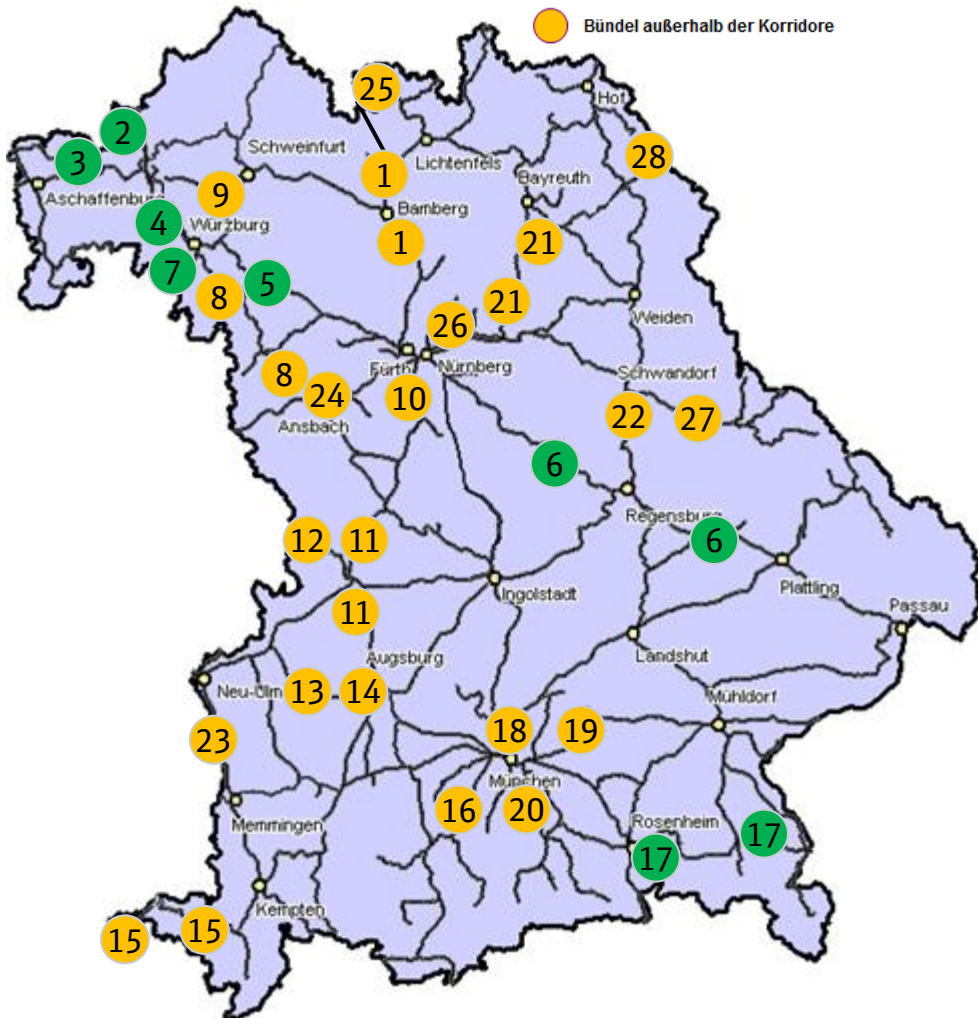

Nr.	Bündel-ID	Bündelname	Gesamtbündelzeitraum
1	07.20.0001	VDE 8.1	07.01.2020 - 12.12.2020
2	07.20.0002	Gemünden - Jossa	01.11.2020 - 30.11.2020
3	07.20.0003	Aschaffenburg - Gemünden	15.03.2020 - 01.11.2020
4	07.20.0004	Gemünden - Würzburg	11.09.2020 - 12.12.2020
5	07.20.0005	Würzburg - Nürnberg	29.02.2020 - 14.07.2020
6	07.20.0006	Nürnberg - Passau	29.02.2020 - 28.10.2020
7	07.20.0007	Vst. Würzburg Hbf	15.12.2019 - 12.12.2020
8	07.20.0008	Würzburg - Treuchtlingen	11.09.2020 - 30.11.2020
9	07.20.0009	Rottendorf - Bamberg	15.12.2019 - 19.10.2020
10	07.20.0010	Nürnberg - Treuchtlingen	09.02.2020 - 12.12.2020
11	07.20.0011	Augsburg - Treuchtlingen	03.04.2020 - 12.12.2020
12	07.20.0012	Donauwörth - Nördlingen	25.05.2020 - 29.09.2020
13	07.20.0013	Augsburg - Ulm	02.06.2020 - 15.06.2020
14	07.20.0014	PAC-H Augsburg Hbf	15.12.2019 - 12.12.2020
15	07.20.0015	ABS 48 + Knoten Lindau	15.12.2019 - 12.12.2020
16	07.20.0016	München-Pasing - Tutzing	24.07.2020 - 02.09.2020
17	07.20.0017	Rosenheim - Salzburg	15.12.2019 - 22.11.2020
18	07.20.0018	ESTW Mü.Milbertshofen - Freimann	07.03.2020 - 06.09.2020
19	07.20.0019	München - Mühldorf	02.06.2020 - 06.11.2020
20	07.20.0020	München Ost Pbf - Deisenhofen	17.08.2020 - 31.08.2020
21	07.20.0021	Nürnberg - Marktredwitz	03.07.2020 - 07.09.2020
22	07.20.0024	Regensburg - Marktredwitz	01.04.2020 - 01.07.2020
23	07.20.0025	Neu-Ulm - Memmingen	23.03.2020 - 12.12.2020
24	07.20.0026	Vst. Ansbach	01.02.2020 - 12.12.2020
25	07.20.0028	Coburg - Bad Rodach	27.04.2020 - 29.11.2020
26	07.20.0029	Nürn.-Dutzendteich - Nürn.-Mögeldorf	30.03.2020 - 06.07.2020
27	07.20.0030	Schwandorf - Furth im Wald	23.03.2020 - 14.11.2020
28	07.20.0032	Marktredwitz - Schirnding	25.04.2020 - 04.08.2020

Integrierte Bündelung 2020

Übersicht der Fahrplanfenster im Regionalbereich Süd

- Fpl-Fenster auf den Korridoren
Aschaffenburg - Würzburg - Nürnberg - Passau und
München - Rosenheim - Salzburg / Kufstein
- Fpl-Fenster außerhalb der Korridore

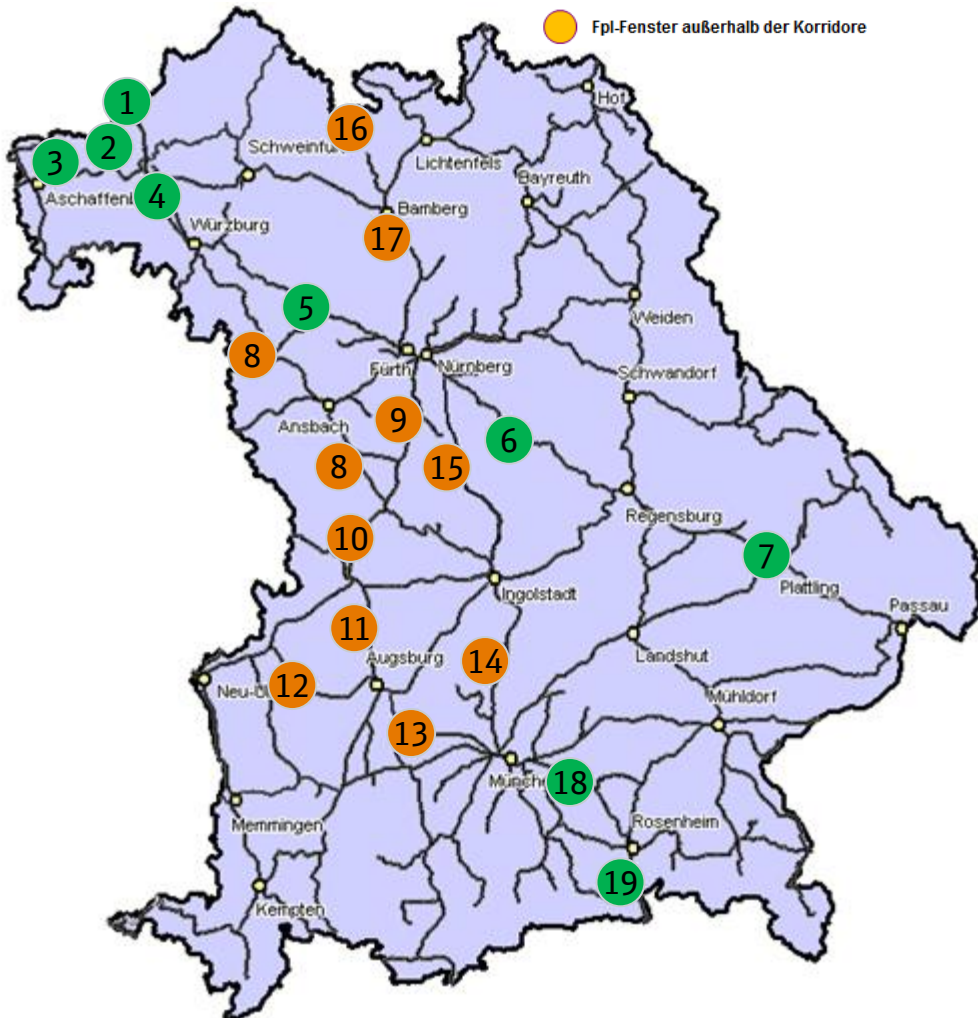

Nr.	Bündel-ID	Bündelname	Gesamtbündelzeitraum
1	07.20.0033	Fahrplanfenster 1733 Fulda - Würzburg südlicher Teil	Sa. 21.12.2019 - So. 06.12.2020 Sa. je 23:00 - 06:00
2	07.20.0034	Fahrplanfenster 3825 Jossa - Gemünden	So. 15.12.2019 - Mo. 07.12.2020 So. je 23:00 - 05:00
3	07.20.0035	Fahrplanfenster 5200 Aschaffenburg - Gemünden	Sa. 21.12.2019 - So. 06.12.2020 Sa. je 23:00 - 05:00
4	07.20.0036	Fahrplanfenster 5200 Würzburg - Gemünden	So. 15.12.2019 - Mo. 07.12.2020 So. je 21:00 - 05:00
5	07.20.0037	Fahrplanfenster 5910 Würzburg - Nürnberg	Sa. 21.12.2019 - So. 06.12.2020 Sa. je 23:00 - 06:00
6	07.20.0038	Fahrplanfenster 5850 Nürnberg - Regensburg	Sa. 21.12.2019 - So. 06.12.2020 Sa. je 23:00 - 06:00
7	07.20.0039	Fahrplanfenster 5830 Regensburg - Passau	So. 15.12.2019 - Mo. 07.12.2020 So. je 23:00 - 05:00
8	07.20.0040	Fahrplanfenster 5321 Würzburg - Treuchtlingen	So. 15.12.2019 - Mo. 07.12.2020 So. je 21:00 - 05:00
9	07.20.0041	Fahrplanfenster 5320 Nürnberg - Treuchtlingen	Sa. 21.12.2019 - So. 06.12.2020 Sa. je 23:00 - 05:00
10	07.20.0042	Fahrplanfenster 5310 Treuchtlingen - Donauwörth	So. 15.12.2019 - Mo. 07.12.2020 So. je 23:00 - 05:00
11	07.20.0043	Fahrplanfenster 5300 Donauwörth - Augsburg	So. 15.12.2019 - Mo. 07.12.2020 So. je 23:00 - 05:00
12	07.20.0044	Fahrplanfenster 5302 Neuoffingen - Augsburg	Sa. 21.12.2019 - So. 06.12.2020 Sa. je 23:00 - 05:00
13	07.20.0045	Fahrplanfenster 5503 / 5581 Augsburg - München	So. 15.12.2019 - Mo. 07.12.2020 So. je 23:00 - 05:00
14	07.20.0046	Fahrplanfenster 5501 München - Ingolstadt Nord	Sa. 21.12.2019 - So. 06.12.2020 Sa. je 23:00 - 05:00
15	07.20.0047	Fahrplanfenster 5934 Nürnberg - Ingolstadt	Mi. 18.12.2019 - Do. 10.12.2020 Mi. je 23:00 - 05:00
16	07.20.0048	Fahrplanfenster 5919 Unterleiterbach - Theuern	Do. 19.12.2019 - Sa. 12.12.2020 Do+Fr. je 22:30 - 05:40
17	07.20.0049	Fahrplanfenster 5900, 5919, 5100 Unterleiterbach - Fürth	So. 15.12.2019 - Mo. 07.12.2020 So. je 23:00 - 05:00
18	07.20.0050	Fahrplanfenster 5510 München - Rosenheim	Sa. 21.12.2019 23:00 - So. 06.12.2020 05:00 Sa. je 23:00 - 05:00
19	07.20.0051	Fahrplanfenster 5702 Rosenheim - Kufstein	So. 15.12.2019 23:00 - Mo. 07.12.2020 05:00 So. je 23:00 - 05:00

Integrierte Bündelung 2020

Übersicht der IH-Korridore im Regionalbereich Süd

- IH-Korridore auf den Korridoren
Aschaffenburg - Würzburg - Nürnberg - Passau und
München - Rosenheim - Salzburg / Kufstein
- IH-Korridore außerhalb der Korridore

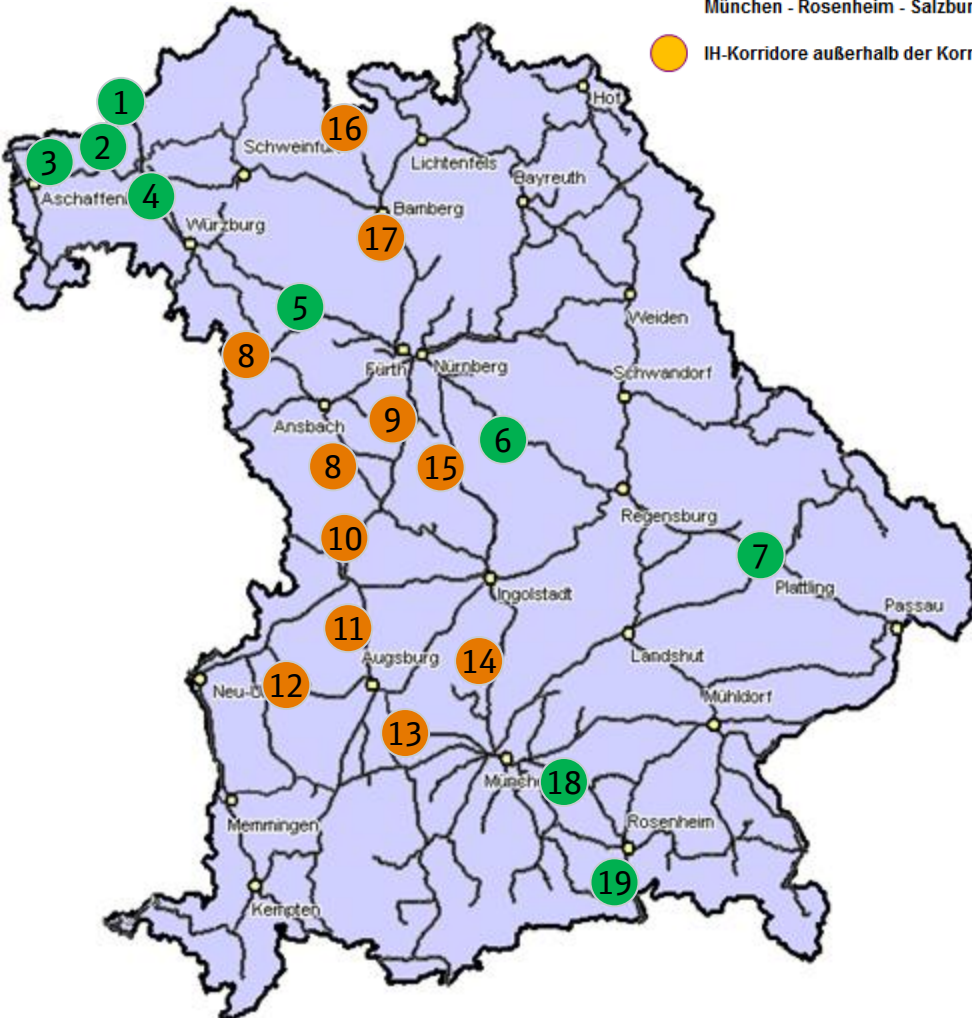

Nr.	Bündel-ID	Bündelname	Gesamtbündelzeitraum
1	07.20.0052	Fahrplanfenster 1733 Fulda - Würzburg südlicher Teil	Mo. 04.05.2020 - Fr. 15.05.2020 Mo. 19.10.2020 - Fr. 30.10.2020 Mo-Do, je 22:30 - 06:20
2	07.20.0053	Fahrplanfenster 3825 Jossa - Gemünden	Mo. 23.03.2020 - Fr. 03.04.2020 Mo. 02.11.2020 - Fr. 13.11.2020 Mo-Do, je 21:45 - 05:45
3	07.20.0054	Fahrplanfenster 5200 Aschaffenburg - Gemünden	Mo. 20.04.2020 - Fr. 24.04.2020 Mo. 27.04.2020 - Fr. 01.05.2020 Mo. 21.09.2020 - Fr. 25.09.2020 Mo. 28.09.2020 - Fr. 02.10.2020 Tgl., je 22:00 - 05:30
4	07.20.0055	Fahrplanfenster 5200 Würzburg - Gemünden	Mo. 09.03.2020 - Fr. 13.03.2020 Mo. 16.03.2020 - Fr. 20.03.2020 Mo. 05.10.2020 - Fr. 09.10.2020 Mo. 12.10.2020 - Fr. 16.10.2020 Tgl., je 22:10 - 05:10
5	07.20.0056	Fahrplanfenster 5910 Würzburg - Nürnberg	Mo. 11.05.2020 - Fr. 15.05.2020 Mo. 18.05.2020 - Fr. 22.05.2020 Mo. 07.09.2020 - Fr. 11.09.2020 Mo. 30.11.2020 - Fr. 04.12.2020 Tgl., je 22:00 - 05:00
6	07.20.0057	Fahrplanfenster 5850 Nürnberg - Regensburg	Mo. 25.05.2020 - Fr. 29.05.2020 Mo. 01.06.2020 - Fr. 05.06.2020 Mo. 07.09.2020 - Fr. 11.09.2020 Mo. 30.11.2020 - Fr. 04.12.2020 Tgl., je 21:00 - 05:00
7	07.20.0058	Fahrplanfenster 5830 Regensburg - Passau	Mo. 30.03.2020 - Fr. 03.04.2020 Mo. 21.09.2020 - Fr. 25.09.2020 Tgl., je 21:00 - 05:00
8	07.20.0059	Fahrplanfenster 5321 Würzburg - Treuchtlingen	Mo. 23.03.2020 - Fr. 27.03.2020 Mo. 30.03.2020 - Fr. 03.04.2020 Mo. 19.10.2020 - Fr. 23.10.2020 Mo. 26.10.2020 - Fr. 30.10.2020 Tgl., je 21:00 - 05:00
9	07.20.0060	Fahrplanfenster 5320 Nürnberg - Treuchtlingen	Mo. 20.04.2020 - Fr. 24.04.2020 Mo. 27.04.2020 - Fr. 01.05.2020 Mo. 10.08.2020 - Fr. 14.08.2020 Mo. 17.08.2020 - Fr. 21.08.2020 Tgl., je 21:00 - 05:00
10	07.20.0061	Fahrplanfenster 5310 Treuchtlingen - Donauwörth	Mo. 30.03.2020 - Fr. 03.04.2020 Mo. 14.09.2020 - Fr. 18.09.2020 Mo-Do, je 21:00 - 05:00
11	07.20.0062	Fahrplanfenster 5300 Donauwörth - Augsburg	Mo. 23.03.2020 - Fr. 27.03.2020 Mo. 19.10.2020 - Fr. 23.10.2020 Tgl., je 21:00 - 05:00
12	07.20.0063	Fahrplanfenster 5302 Neuoffingen - Augsburg	Mo. 30.03.2020 - Fr. 03.04.2020 Mo. 05.10.2020 - Fr. 09.10.2020 Tgl., je 22:00 - 05:00
13	07.20.0064	Fahrplanfenster 5503 / 5581 Augsburg - München	Mo. 13.04.2020 - Fr. 17.04.2020 Mo. 20.04.2020 - Fr. 24.04.2020 Mo. 05.10.2020 - Fr. 09.10.2020 Mo. 12.10.2020 - Fr. 16.10.2020 Tgl., je 22:15 - 05:30 Mo. 27.04.2020 - Fr. 01.05.2020 Mo. 19.10.2020 - Fr. 23.10.2020 Tgl., je 21:00 - 05:00
14	07.20.0065	Fahrplanfenster 5501 München - Ingolstadt Nord	Mo. 04.05.2020 - Fr. 08.05.2020 Mo. 09.11.2020 - Fr. 13.11.2020 Tgl., je 22:00 - 5:00
15	07.20.0066	Fahrplanfenster 5934 Nürnberg - Ingolstadt	Mo. 12.10.2020 - Fr. 16.10.2020 Tgl., je 22:00 - 05:00
16	07.20.0067	Fahrplanfenster 5919 Unterleiterbach - Theuern	Mo. 04.05.2020 - Fr. 08.05.2020 Mo. 14.09.2020 - Fr. 18.09.2020 Tgl., je 22:30 - 06:30
17	07.20.0068	Fahrplanfenster 5900, 5919, 5100 Unterleiterbach - Fürth	Mo. 27.04.2020 - Fr. 08.05.2020 Mo. 26.10.2020 - Fr. 06.11.2020 Mo-Do, je 22:00 - 06:00
18	07.20.0069	Fahrplanfenster 5510 München - Rosenheim	Mo. 20.04.2020 - Fr. 24.04.2020 Mo. 02.11.2020 - Fr. 06.11.2020 Tgl., je 21:30 - 05:30
19	07.20.0070	Fahrplanfenster 5702 Rosenheim - Kufstein	Mo. 13.04.2020 - Fr. 17.04.2020 Mo. 09.11.2020 - Fr. 13.11.2020 Tgl., je 23:00 - 06:00

Integrierte Bündelung 2020

Regionalbereich Süd

Die seit der ersten Veröffentlichung der Steckbriefe des Regionalbereichs Süd am 23.02.2018 geänderten oder hinzugekommenen Angaben oder Auswirkungen sind zur besseren Übersicht in roter Schriftfarbe aufgeführt.

Der in den Steckbriefen aufgeführte Zugmix entspricht den erstellten Fahrplankonzepten des Baufahrplans und richtet sich nach deren Prämissen (z.B. Erholungsphase, Zugfolgezeiten usw.).

Bei einer voraussichtlichen Aufnahme von einzelnen Maßnahmen oder Bündeln in den Netzfahrplan, kann sich der Zugmix entsprechend den Prämissen des Netzfahrplanes und den Ergebnissen der Fahrlagenberatungen noch ändern.

Integrierte Bündelung 2020

Bündel 07.20.0001 - VDE 8.1

Lage im Netz



Baumaßnahmendaten

- VzG-Streckenummer: 5100, 5919, 5900, 6383, 5125, 5104, 5113, 5126, 6311, 5916
- Betriebsstellen: Fürth (Bay) Hbf - Unterleiterbach
- Durchführungszeitraum: 07.01.2020 - 12.12.2020
- Betriebsweise: Totalsperrung, Gleiswechselbetrieb, Abweichung Fpl für Zmst, Streckensperrung, nichtverfügbar Bahnsteig(kanten)

Die wichtigsten Bauarbeiten

- EÜ-Arbeiten Bamberg - Hallstadt
- Oberleitungsarbeiten Bamberg - Forchheim
- sonstige Arbeiten

Auswirkungen

siehe folgende Seiten

Integrierte Bündelung 2020

Bündel 07.20.0001 - VDE 8.1

Skizze

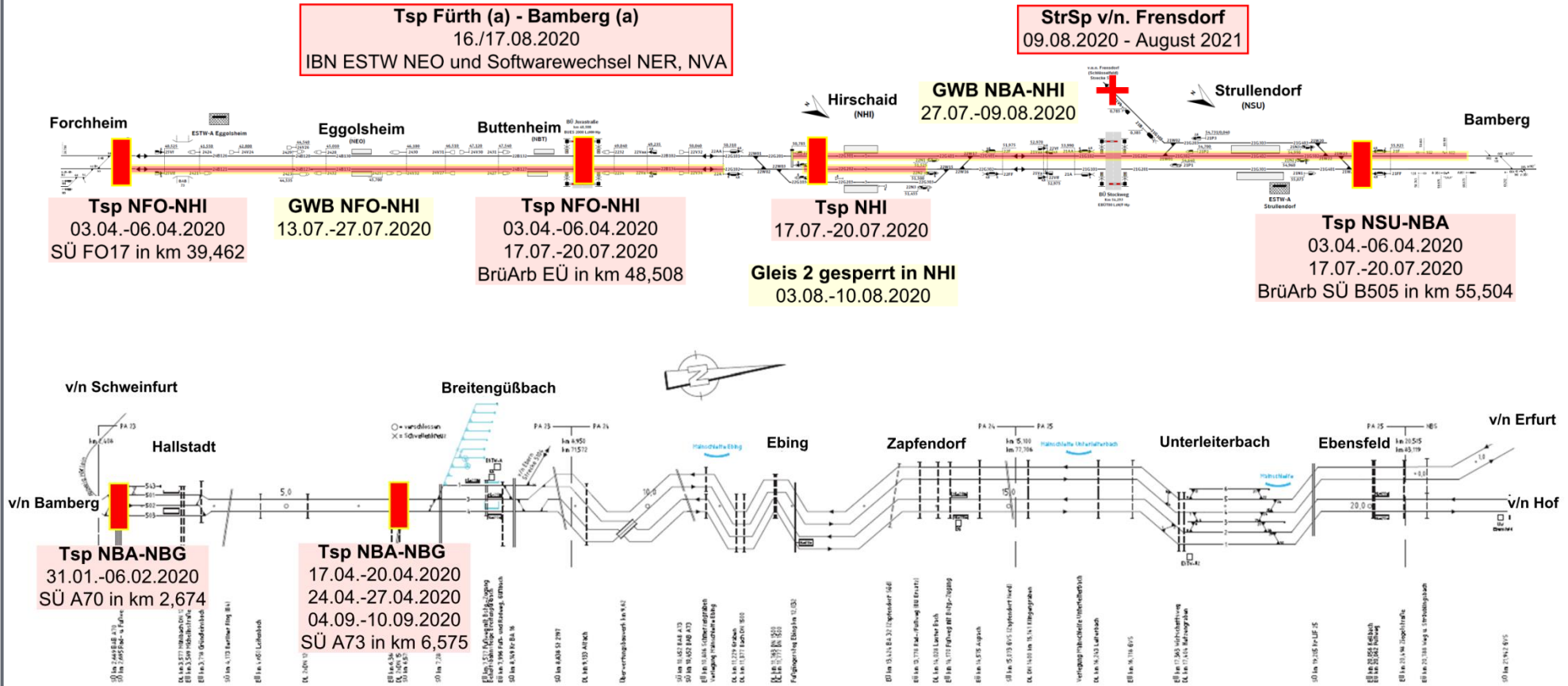

nur Sperrpausen mit größeren Auswirkungen; kürzere Sperrpausen (auch Tsp bis 6 Std.) sind nicht dargestellt

Integrierte Bündelung 2020

Bündel 07.20.0001 - VDE 8.1

Bauphase

- Fr. 31.01.2020 19:30 Uhr - Do. 06.02.2020 05:30 Uhr (5 ½ Tage, durchgehend): Totalsperrung Bamberg - Breitengüßbach
- Fr. 17.04.2020 22:00 Uhr - Mo. 20.04.2020 22:00 Uhr (2 ½ Tage, durchgehend): Totalsperrung Bamberg - Breitengüßbach
- Fr. 24.04.2020 22:00 Uhr - Mo. 27.04.2020 22:00 Uhr (2 ½ Tage, durchgehend): Totalsperrung Bamberg - Breitengüßbach
- Fr. 04.09.2020 19:30 Uhr - Do. 10.09.2020 05:30 Uhr (6 ½ Tage, durchgehend): Totalsperrung Bamberg - Breitengüßbach

- Im Zeitraum Mo. 13.07.2020 05:00 Uhr - Do. 10.09.2020 05:00 Uhr (8 Wochen, durchgehend): Eingleisigkeiten zw. Bamberg - Forchheim wechselnde Abschnitte

Verkehrsartenmix im Bauabschnitt (durchschnittlich pro Stunde)

	SPFV	SPNV	SGV
HVZ	0 Züge	0 Züge	0 Züge
NVZ	0 Züge	0 Züge	0 Züge
Nachts	0 Züge	0 Züge	0 Züge

Fahrplantechnische Auswirkungen (durchschnittlich pro Tag)

Verkehrsart	Auswirkung	Beschreibung	Vsl. Fpl.-Instrument
SPFV	Umleitung	L 18 + 28: bis zu 30 Züge pro Tag üb. Fürth - Würzburg - Mottgers - Fulda - Erfurt L 29: bis zu 8 Züge pro Tag üb. Fürth - Würzburg - Mottgers - Fulda - Erfurt	Baufahrplan
	Ausfall	L 28: bis zu 1 Zug pro Tag zw. Bamberg - Lichtenfels L 61: bis zu 2 Züge pro Tag zw. Bamberg - Lichtenfels	
SPNV	Ausfall	Relation Nürnberg - Jena/Saalfeld/Sonneberg/Hof/Bayreuth: zw. Bamberg - Lichtenfels Relation Nürnberg - Coburg/Kronach/Saalfeld/Sonneberg: zw. Bamberg - Bad Staffelstein Relation Bamberg - Ebern: zw. Bamberg - Ebern	Baufahrplan

Integrierte Bündelung 2020

Bündel 07.20.0001 - VDE 8.1

Bauphase

- Fr. 31.01.2020 19:30 Uhr - Do. 06.02.2020 05:30 Uhr (5 ½ Tage, durchgehend): Totalsperrung Bamberg - Breitengüßbach
- Fr. 17.04.2020 22:00 Uhr - Mo. 20.04.2020 22:00 Uhr (2 ½ Tage, durchgehend): Totalsperrung Bamberg - Breitengüßbach
- Fr. 24.04.2020 22:00 Uhr - Mo. 27.04.2020 22:00 Uhr (2 ½ Tage, durchgehend): Totalsperrung Bamberg - Breitengüßbach
- Fr. 04.09.2020 19:30 Uhr - Do. 10.09.2020 05:30 Uhr (6 ½ Tage, durchgehend): Totalsperrung Bamberg - Breitengüßbach

- Im Zeitraum Mo. 13.07.2020 05:00 Uhr - Do. 10.09.2020 05:00 Uhr (8 Wochen, durchgehend): Eingleisigkeiten zw. Bamberg - Forchheim wechselnde Abschnitte

Verkehrsartenmix im Bauabschnitt (durchschnittlich pro Stunde)

	SPFV	SPNV	SGV
HVZ	0 Züge	0 Züge	0 Züge
NVZ	0 Züge	0 Züge	0 Züge
Nachts	0 Züge	0 Züge	0 Züge

Fahrplantechnische Auswirkungen (durchschnittlich pro Tag)

Verkehrsart	Auswirkung	Beschreibung	Vsl. Fpl.-Instrument
SGV	Umleitung	bis zu 17 Züge pro Tag üb. Treuchtlingen/Fürth - Würzburg - Jossa - Fulda - Erfurt - Saaleck bis zu 8 Züge pro Tag üb. Treuchtlingen/Fürth - Würzburg - Jossa - Eichenberg - Halle bis zu 14 Züge pro Tag üb. Nürnberg Rbf - Weiden (Oberpf) - Hof - Halle Gbf	Baufahrplan

Integrierte Bündelung 2020

Bündel 07.20.0001 - VDE 8.1

Bauphase

- Fr. 03.04.2020 22:00 Uhr - Mo. 06.04.2020 04:00 Uhr (2 ½ Tage, durchgehend): Totalsperrung Bamberg - Forchheim
- Fr. 17.07.2020 22:00 Uhr - Mo. 20.07.2020 04:00 Uhr (2 ½ Tage, durchgehend): Totalsperrung Bamberg - Hirschaid
- So. 16.08.2020 16:00 Uhr - Mo. 17.08.2020 04:00 Uhr (12 Stunden, durchgehend): Totalsperrung Fürth - Bamberg
- Im Zeitraum Mo. 13.07.2020 05:00 Uhr - Do. 10.09.2020 05:00 Uhr (8 Wochen, durchgehend): Eingleisigkeiten zw. Bamberg - Forchheim wechselnde Abschnitte

Verkehrsartenmix im Bauabschnitt (durchschnittlich pro Stunde)

	SPFV	SPNV	SGV
HVZ	0 Züge	0 Züge	0 Züge
NVZ	0 Züge	0 Züge	0 Züge
Nachts	0 Züge	0 Züge	0 Züge

Fahrplantechnische Auswirkungen (durchschnittlich pro Tag)

Verkehrsart	Auswirkung	Beschreibung	Vsl. Fpl.-Instrument
SPFV	Umleitung	Linie 18 + 28: bis zu 26 Züge pro Tag üb. Bamberg (RW) - Rottendorf (RW) - Fürth Linie 29: bis zu 8 Züge pro Tag üb. Bamberg (RW) - Rottendorf (RW) - Fürth Linie 61: bis zu 2 Züge pro Tag über Bamberg (RW) - Rottendorf (RW) - Fürth	Baufahrplan
SPNV	Ausfall	Relation Nürnberg - Saalfeld/Coburg/Lichtenfels/Würzburg: zw. Forchheim - Bamberg Relation Nürnberg - Sonneberg: zw. Nürnberg - Bamberg Relation Hartmannshof - Bamberg: zw. Forchheim - Bamberg	Baufahrplan

Integrierte Bündelung 2020

Bündel 07.20.0001 - VDE 8.1

Bauphase

- Fr. 03.04.2020 22:00 Uhr - Mo. 06.04.2020 04:00 Uhr (2 ½ Tage, durchgehend): Totalsperrung Bamberg - Forchheim
- Fr. 17.07.2020 22:00 Uhr - Mo. 20.07.2020 04:00 Uhr (2 ½ Tage, durchgehend): Totalsperrung Bamberg - Hirschaid
- So. 16.08.2020 16:00 Uhr - Mo. 17.08.2020 04:00 Uhr (12 Stunden, durchgehend): Totalsperrung Fürth - Bamberg
- Im Zeitraum Mo. 13.07.2020 05:00 Uhr - Do. 10.09.2020 05:00 Uhr (8 Wochen, durchgehend): Eingleisigkeiten zw. Bamberg - Forchheim wechselnde Abschnitte

Verkehrsartenmix im Bauabschnitt (durchschnittlich pro Stunde)

	SPFV	SPNV	SGV
HVZ	0 Züge	0 Züge	0 Züge
NVZ	0 Züge	0 Züge	0 Züge
Nachts	0 Züge	0 Züge	0 Züge

Fahrplantechnische Auswirkungen (durchschnittlich pro Tag)

Verkehrsart	Auswirkung	Beschreibung	Vsl. Fpl.-Instrument
SGV	Umleitung	bis zu 22 Züge pro Tag üb. Fürth - Würzburg - Gemünden bis zu 22 Züge pro Tag üb. Fürth - Würzburg - Fulda - Erfurt - Saaleck / Eichenberg - Halle bis zu 6 Züge pro Tag üb. Nürnberg Rbf - Weiden (Oberpf) - Hof - Halle Gbf bis zu 4 Züge pro Tag über Fürth - Würzburg Rbf (RW) - Schweinfurt - Bamberg	Baufahrplan

Integrierte Bündelung 2020

Bündel 07.20.0001 - VDE 8.1

Bauphase

- Mo. 13.07.2020 05:00 Uhr - Do. 10.09.2020 05:00 Uhr (8 Wochen, durchgehend): Gleiswechselbetrieb wechselnde Abschnitte zwischen Bamberg - Forchheim

Verkehrsartenmix im Bauabschnitt (durchschnittlich pro Stunde)

	SPFV	SPNV	SGV
HVZ	2 Züge	2 Züge	1 Züge
NVZ	2 Züge	2 Züge	1 Züge
Nachts	0 Züge	1 Züge	3 Züge

Fahrplantechnische Auswirkungen (durchschnittlich pro Tag)

Verkehrsart	Auswirkung	Beschreibung	Vsl. Fpl.-Instrument
SPFV	Umleitung	L 18: bis zu 6 Züge pro Tag üb. Fürth - Rottendorf (RW) - Schweinfurt - Bamberg (RW) L 29: bis zu 2 Züge an Fr-So üb. Fürth - Rottendorf (RW) - Schweinfurt - Bamberg (RW) L 61: 2 Züge pro Tag üb. Fürth - Rottendorf (RW) - Schweinfurt - Bamberg (RW)	Baufahrplan
	Verspätung	bis 10min	
SPNV	Ausfall	Relation Nürnberg - Würzburg/Lichtenfels/Jena/Sonneberg/Coburg: bis zu 60 Züge pro Tag zw. Forchheim - Bamberg Relation Forchh./Ebermannst.- Bamberg: bis zu 12 Züge pro Tag zw. Forchheim - Bamberg	Baufahrplan
	Regelverkehr	Relation Hartmannshof - Bamberg durch Eingleisigkeit mit 8 min Vorplan ab Bamberg (2 Ausfälle in Tagesrandlagen)	
	Verspätung	bis zu 10 min	

Integrierte Bündelung 2020

Bündel 07.20.0001 - VDE 8.1

Bauphase

- Mo. 13.07.2020 05:00 Uhr - Do. 10.09.2020 05:00 Uhr (8 Wochen, durchgehend): Gleiswechselbetrieb wechselnde Abschnitte zwischen Bamberg - Forchheim

Verkehrsartenmix im Bauabschnitt (durchschnittlich pro Stunde)

	SPFV	SPNV	SGV
HVZ	2 Züge	2 Züge	1 Züge
NVZ	2 Züge	2 Züge	1 Züge
Nachts	0 Züge	1 Züge	3 Züge

Fahrplantechnische Auswirkungen (durchschnittlich pro Tag)

Verkehrsart	Auswirkung	Beschreibung	Vsl. Fpl.-Instrument
SGV	Umleitung	bis zu 32 Züge pro Tag üb. Fürth - Würzburg - Fulda - Saaleck / Eichenberg - Halle bis zu 10 Züge pro Tag üb. Nürnberg Rbf - Weiden (Oberpf) - Hof - Halle Gbf bis zu 8 Züge pro Tag über Fürth - Würzburg Rbf (RW) - Schweinfurt - Bamberg	Baufahrplan
	Verspätung	bis zu 50 min	

Integrierte Bündelung 2020

Bündel 07.20.0002 - Gemünden - Jossa

Lage im Netz



Baumaßnahmendaten

- VzG-Streckenummer: 3825
- Betriebsstellen: Gemünden (Main) - Jossa
- Durchführungszeitraum: 01.11.2020 - 01.12.2020
- Betriebsweise: Totalsperrung, Gleiswechselbetrieb

Die wichtigsten Bauarbeiten

- EÜ-Arbeiten
- Arbeiten an Lärmschutzanlagen

Auswirkungen

siehe folgende Seiten

Integrierte Bündelung 2020

Bündel 07.20.0002 - Gemünden - Jossa

Bauphase

- So. 01.11.2020 22:00 Uhr - Mo. 30.11.2020 05:00 Uhr (29 Tage, durchgehend): Totalsperrung Abzw. Gemünden Zollberg - Abzw. Rieneck Sinnberg
- So. 01.11.2020 23:00 Uhr - Mo. 30.11.2020 05:00 Uhr (28 Tage, durchgehend): Totalsperrung Elm - Flieden und Streckensperrung Elm - Schlüchtern im Regionalbereich Mitte! - Inselbetrieb Burgsinn - Sterbfritz möglich

Verkehrsartenmix im Bauabschnitt (durchschnittlich pro Stunde)

	SPFV	SPNV	SGV
HVZ	0 Züge	0 Züge	0 Züge
NVZ	0 Züge	0 Züge	0 Züge
Nachts	0 Züge	0 Züge	0 Züge

Fahrplantechnische Auswirkungen (durchschnittlich pro Tag)

Verkehrsart	Auswirkung	Beschreibung	Vsl. Fpl.-Instrument
SPFV	Umleitung	L 25 (ICE 1): bis zu 32 Züge/Tag üb. Kassel - Bebra - Erfurt (RW) - Bamberg - Fürth L 41: bis zu 38 Züge pro Tag üb. Nantenbach - Gemünden - Würzburg L 91: bis zu 10 Züge pro Tag üb. Nantenbach - Gemünden - Würzburg L 91 (ICE-T): bis zu 2 Züge/Tag Uml. Kassel - Bebra - Erfurt (RW) - Bamberg - Fürth L 26 + 31: bis zu 8 Züge pro Tag üb. Nantenbach - Gemünden - Würzburg L 26: bis zu 5 Züge pro Tag üb. Fulda - Kinzigtal - Aschaffenburg - Gemünden - Würzburg	Baufahrplan
SPNV	Ausfall	Relation Schlüchtern - Gemündn/Schweinfurt/Bamberg: zw. Schlüchtern - Gemünden ! Ein Inselbetrieb Burgsinn - Sterbfritz ist möglich ! Relation Jossa - Gemünden/Würzburg/Schweinfurt/Bamberg: zw. Jossa - Gemünden	Baufahrplan

Integrierte Bündelung 2020

Bündel 07.20.0002 - Gemünden - Jossa

Bauphase

- So. 01.11.2020 22:00 Uhr - Mo. 30.11.2020 05:00 Uhr (29 Tage, durchgehend): Totalsperrung Abzw. Gemünden Zollberg - Abzw. Rieneck Sinnberg
- So. 01.11.2020 23:00 Uhr - Mo. 30.11.2020 05:00 Uhr (28 Tage, durchgehend): Totalsperrung Elm - Flieden und Streckensperrung Elm - Schlüchtern im Regionalbereich Mitte! - Inselbetrieb Burgsinn - Sterbfritz möglich

Verkehrsartenmix im Bauabschnitt (durchschnittlich pro Stunde)

	SPFV	SPNV	SGV
HVZ	-	-	-
NVZ	-	-	-
Nachts	-	-	-

Fahrplantechnische Auswirkungen (durchschnittlich pro Tag)

Verkehrsart	Auswirkung	Beschreibung	Vsl. Fpl.-Instrument
SGV	Umleitung	bis zu 120 Züge pro Tag über Würzburg - Mottgers (SFS) - Fulda bis zu 18 Züge pro Tag über Bebra - Erfurt - Saaleck - Probszella - Bamberg - Fürth bis zu 12 Züge pro Tag über Fulda - Kinzigtal - Aschaffenburg - Gemünden Bis zu 9 Züge pro Tag über Kassel - Main-Weser-Bahn - Aschaffenburg - Gemünden bis zu 9 Züge pro Tag über Main-Neckar-Bahn - Kornwestheim - Crailsheim - Ansbach bis zu 6 Züge pro Tag über Gemünden - Aschaffenburg	Baufahrplan

Integrierte Bündelung 2020

Bündel 07.20.0002 - Gemünden - Jossa



Erfordernis zur Erneuerung der Sinntalbrücken

- Umfangreiche Instandsetzung notwendig
- Sperrpausen für Instandsetzung min. 2 x 5 Wochen eingleisig
- Drohende La 50 Km/h
- Risiko von zusätzlichen Sofortmaßnahmen mit betrieblichen Auswirkungen
- Neue Staatsstraße soll ab 2020 gleisparallel gebaut werden, die Erneuerung Sinntalbrücken muss im Vorfeld erfolgen, sonst:
 - Staatsstraße im Bereich Brückenherstelllage
 - großräumige Geländeabsenkung und Baustraßen zur Unterquerung der Straße erforderlich, dadurch erhebliche Kostensteigerung
 - extreme Auswirkungen auf die Umwelt
- Finanzierung und technische Umsetzbarkeit nach 2020 nicht gesichert

Daten der Baumaßnahme

- **Erneuerung Eisenbahnüberführung km 51,679 und 52,441**
 - Bauwerkslänge: 102m und 92m
 - Einseitige Herstellung Stabbogenbrücken mit Einschub
 - Gesamtkosten: 32,6 Mio €
- **Dringender Technischer Bedarf**
 - Stahlfachwerkbrücken von 1870
 - Gravierende Schäden an der Tragkonstruktion
 - Sofortmaßnahmen mit betrieblichen Einschränkungen sind bereits wiederholt erfolgt und Risiko von weiteren Behinderungen bis zur Erneuerung
 - Eine Verschiebung der geplanten Erneuerung von 2017 nach 2019 ist bereits erfolgt
(nach IBN ABS Hanau-Nantenbach und damit verbundenem Entfall der Profileinschränkung im SGV)

Baubetriebsplanung

Betriebliche Auswirkungen und Zwänge
Sperrabschnitt: Rieneck-Zollberg

- Betriebsweise: Totalsperrung
- Zeitraum:
 - Fahrplanjahr 2019: 4 Tage [redacted] für Baugrubenverbauten, Hilfsbrücke
 - Fahrplanjahr 2020: ab Nov. ca. 4 Wochen für Abbruch und Einschub
- Betroffene Verkehre:
 - SPV: RB-Linie im Stunden-Takt Gemünden-Jossa
 - SGV: 194 Züge/Tag (verkehrsreichster Tag)

Angaben zur Strecke 3825

- hoch belastete Strecke, die vorwiegend von SGV und SPNV befahren wird
- bei einer Totalsperrung ist gesamter SGV umzuleiten, Nahverkehr im SEV
- Auswertung zu Ostern 2017 ggü. einem Wochenende ohne Feiertage ergab ca. 15 - 20 % weniger planmäßige Güterzüge

Integrierte Bündelung 2020

Bündel 07.20.0002 - Gemünden - Jossa

Skizze

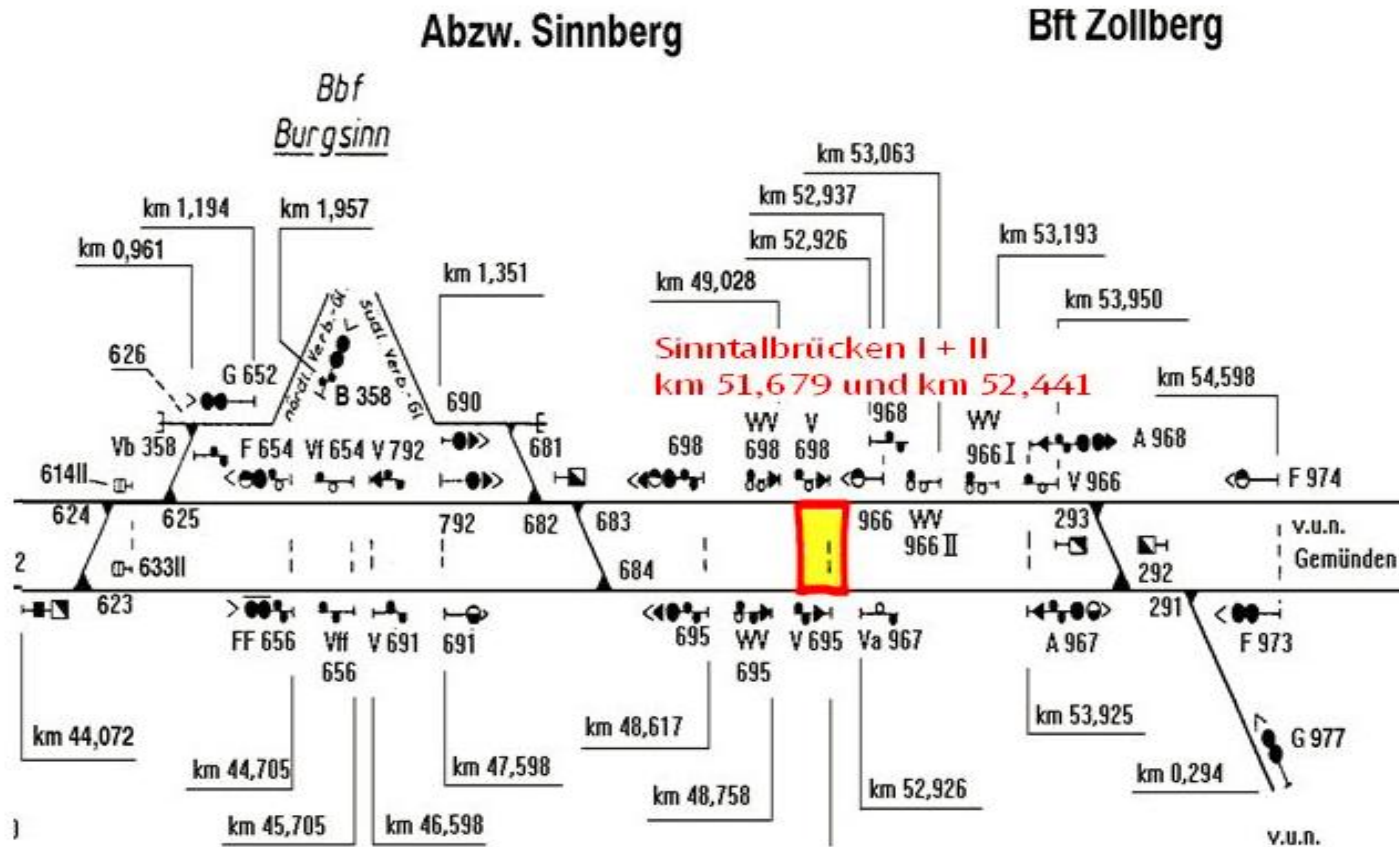

Integrierte Bündelung 2020

Bündel 07.20.0002 - Gemünden - Jossa

Weiterführende Erläuterung

Zustand der Brücken

■ Zustandskategorie	derzeit	in 6 Jahren	in 18 Jahren
	4	4	4

- > Schäden u. a. mit Schadstufe 4 d. h. völlige Verrottung, Zerstörung
- > schlechteste Kategorisierung, lt. Ril 804 gravierende Schäden am Bauwerk, eine wirtschaftliche Instandsetzung ist nicht mehr möglich

■ Details zum Zustand

- Hauptträgerflansche mit Abrostung bis zu 50% (8mm)
- Knotenbleche zwischen Hauptträger und Windverband tlw. bis zu 80 % korrodiert
- Querträger stellenweise bis zu 70% abgerostet
- Abgescherte und bis zu 80% abgerostete Nieten
- Lagersockelrisse mit bis zu 2,5mm
- Lagerverankerung bis zu 70% abgerostet
- Holzschwellen lose, gerissen
- Geländer durchgerostet
- Randwegbeläge, morsch, durchgebrochen

Instandhaltung

■ Historie

- 2005 → Begutachtung: wirtschaftliche Instandsetzung fraglich, wg. Umfangreichen Korrosionsschutz- und Stahlinstandsetzungsmaßnahmen
- 2005 → Sofortmaßnahme und La 50 wg. schadhaften Linienkipplager
- 2009 → V2 - Vormerkmeldung: Erneuerung 2017
- 2011 → Sofortmaßnahme wg. gerissenen Endquerträger und Lagerschäden
- 2012 → Entscheidungskonferenz Erneuerung 2017
- 2015 → Verschiebung Erneuerung von 2017 nach 2019/2020 (nach IBN ABS Hanau-Nantenbach wg. Entfall der Profileinschränkung im SGV)
- 2016 → Sofortmaßnahme wg. gerissenem Hauptträger

■ Kosten

Instandhaltungsaufwand [T€]				
2005	2008	2011/2012	2013/2014	2016
289	45	49	124	60

Die Wahrscheinlichkeit eines plötzlich auftretenden Schadens, welcher einschneidende betriebliche Folgen nach sich ziehen kann, ist bis zur Erneuerung nicht auszuschließen
„Aufgrund der Vielzahl der grav. Schäden an der Stahlkonstruktion kann ein weiterer Aufschub der Erneuerung nicht befürwortet werden.“
 (Auszug aus Begutachtung vom 30.08.2016, S.2)

Integrierte Bündelung 2020

Bündel 07.20.0003 - Aschaffenburg - Gemünden

Lage im Netz



Baumaßnahmendaten

- VzG-Streckenummer: 5200, 5212
- Betriebsstellen: Laufach - Langenprozelten
- Durchführungszeitraum: 15.03.2020 - 01.11.2020
- Betriebsweise: Totalsperrung, Gleiswechselbetrieb, Nichtverfügbarkeit Bahnsteig(kanten), Abweichung Fpl für Zmst, Streckensperrung

Die wichtigsten Bauarbeiten

- Bahnsteigarbeiten Wiesthal und Langenprozelten
- Errichtung Lärmschutzwände zw. Wiesthal und Laufach
- Erneuerung Durchlass km 60,312 Wiesthal - Partenstein

Auswirkungen

siehe folgende Seiten

Integrierte Bündelung 2020

Bündel 07.20.0003 - Aschaffenburg - Gemünden

Bauphase

- So. 15.03.2020 - Sa. 30.05.2020, Mo-Fr, je 22:00 Uhr - 06:00 Uhr (11 Wochen, schichtweise): Wiesthal Gleis 102 gesperrt und
- So. 15.03.2020 22:00 Uhr - Mo. 01.06.2020 06:00 Uhr (11 Wochen, **durchgehend**) Wiesthal Bahnsteig Gleis 102 nicht verfügbar

- Sa. 30.05.2020 22:00 Uhr - Sa. 01.08.2020 6:00 Uhr (9 Wochen, **durchgehend**): Wiesthal Bahnsteig Gleis 303 nicht verfügbar
- Mo. 01.06.2020 - Sa. 01.08.2020, Mo-Fr, je 22:00 Uhr - 06:00 Uhr (8 ½ Wochen, schichtweise): Wiesthal Gleis 303 gesperrt

- Mo. 14.09.2020 23:00 Uhr - Sa. 31.10.2020 23:00 Uhr (7 Wochen, **durchgehend**): Wiesthal Bahnsteig Gleis 201 (Ri NAH) auf 100 m

Verkehrsartenmix im Bauabschnitt (durchschnittlich pro Stunde)

	SPFV	SPNV	SGV	
HVZ	Züge	Züge	Züge	Keine Kapazitätsreduktion zu erwarten.
NVZ	Züge	Züge	Züge	
Nachts	Züge	Züge	Züge	

Fahrplantechnische Auswirkungen (durchschnittlich pro Tag)

Verkehrsart	Auswirkung	Beschreibung	Vsl. Fpl.-Instrument
SPFV	Verspätung	bis 2 min	Grundentlastung
SPNV	Verspätung	bis 2 min	Grundentlastung
SGV	Verspätung	bis 25 min	Grundentlastung

Integrierte Bündelung 2020

Bündel 07.20.0003 - Aschaffenburg - Gemünden

Bauphase

- Sa. 30.05.2020 22:00 Uhr - Mo. 01.06.2020 06:00 Uhr (30 Stunden, durchgehend): Wiesthal nur Bahnsteig Gleis 201 anfahrbar

Verkehrsartenmix im Bauabschnitt (durchschnittlich pro Stunde)

	SPFV	SPNV	SGV
HVZ	-	-	-
NVZ	2 Züge	2 Züge	3 Züge
Nachts	1 Zug	1 Zug	0 Züge

Fahrplantechnische Auswirkungen (durchschnittlich pro Tag)

Verkehrsart	Auswirkung	Beschreibung	Vsl. Fpl.-Instrument
SPFV	Umleitung Verspätung	L 31 + 91: 2 Züge über Gemünden - Jossa - Schlüchtern - Hanau bis 12 min	Baufahrplan
SPNV	Haltausfall Verspätung	in Wiesthal für Züge Richtung Gemünden bis 19 min	Baufahrplan
SGV	Umleitung Verspätung	12 Züge über Gemünden - Jossa - Schlüchtern - Hanau bis 45 min	Baufahrplan

Integrierte Bündelung 2020

Bündel 07.20.0003 - Aschaffenburg - Gemünden

Bauphase

- Fr. 10.04.2020 08:15 Uhr - Mo. 31.08.2020 16:00 Uhr (19 Wochen, **durchgehend**): Langenprozelten Bahnsteig Gleis 402 (Ri NAH) auf 105 m Bahnsteiglänge begrenzt, Zuglänge der RE NWH - FF 106 m
- Fr. 10.04.2020 - Fr. 22.05.2020, Tgl., je 08:15 Uhr - 16:00 Uhr (6 Wochen, schichtweise): Langenprozelten Gleis 402 gesperrt
- Do. 18.06.2020 - Do. 30.07.2020, Tgl., je 08:15 Uhr - 16:00 Uhr (6 Wochen, schichtweise): Langenprozelten Gleis 402 gesperrt

Verkehrsartenmix im Bauabschnitt (durchschnittlich pro Stunde)

	SPFV	SPNV	SGV	
HVZ	Züge	Züge	Züge	Keine Kapazitätsreduktion zu erwarten.
NVZ	Züge	Züge	Züge	
Nachts	Züge	Züge	Züge	

Fahrplantechnische Auswirkungen (durchschnittlich pro Tag)

Verkehrsart	Auswirkung	Beschreibung	Vsl. Fpl.-Instrument
SPFV	keine	nicht betroffen	-
SPNV	Verspätung	bis 2 min	Grundentlastung
SGV	Verspätung	bis 25 min	Grundentlastung

Integrierte Bündelung 2020

Bündel 07.20.0003 - Aschaffenburg - Gemünden

Bauphase

- So. 02.08.2020 - Do. 29.10.2020, So-Mi, je 23:45 Uhr - 05:15 Uhr (13 Wochen, schichtweise): Gleiswechselbetrieb Wiesthal - Laufach
- Fr. 07.08.2020 - Sa. 31.10.2020, Fr+Sa, je 23:45 Uhr - 06:00 Uhr (12 Wochen, schichtweise): Gleiswechselbetrieb Wiesthal - Laufach
- Sa. 05.09.2020 - So. 04.10.2020, Sa, je 23:30 Uhr - 06:30 Uhr (4 Wochen, schichtweise): Gleiswechselbetrieb Partenstein - Wiesthal
- So. 06.09.2020 - Mo. 28.09.2020, So, je 22:30 Uhr - 05:30 Uhr (3 Wochen, schichtweise): Gleiswechselbetrieb Partenstein - Wiesthal
- So. 04.10.2020 - Mo. 12.10.2020, So, je 22:30 Uhr - 05:30 Uhr (1 Woche, schichtweise): Gleiswechselbetrieb Wiesthal - Partenstein
- Sa. 17.10.2020 - So. 25.10.2020, Sa, je 23:30 Uhr - 06:30 Uhr (1 Woche, schichtweise): Gleiswechselbetrieb Partenstein - Wiesthal
- So. 18.10.2020 - Mo. 26.10.2020, So, je 22:30 Uhr - 05:30 Uhr (1 Woche, schichtweise): Gleiswechselbetrieb Partenstein - Wiesthal

Verkehrsartenmix im Bauabschnitt (durchschnittlich pro Stunde)

	SPFV	SPNV	SGV
Nachts	1 Zug	1 Zug	2 - 3 Züge

Fahrplantechnische Auswirkungen (durchschnittlich pro Tag)

Verkehrsart	Auswirkung	Beschreibung	Vsl. Fpl.-Instrument
SPFV	Verspätung	bis 12 min	Baufahrplan
SPNV	Verspätung	bis 13 min	Baufahrplan
SGV	Umleitung Verspätung	bis zu 10 Züge pro Tag über Hanau - Schlüchtern - Jossa - Gemünden bis 55 min	Baufahrplan

Integrierte Bündelung 2020

Bündel 07.20.0003 - Aschaffenburg - Gemünden

Skizze

ABS Hanau-Nantenbach, Lärmsanierung Laufach
Schematischer Übersichtsplan

- VORABZUG -



Lfd. Nr.	Streckenkilometer	Gleisseite	Höhe	Länge	Beschreibung Lage
Lärmschutzwand 1	km 76,575 - km 77,735	r.d.B. (Nord)	2 m	690 m*	Anschwenkung / Petruskirche Laufach
Lärmschutzwand 2	km 76,916 - km 77,698	l.d.B. (Süd)	2 m	312 m*	Wolfszaunweg / Triebweg-Borbergweg
Lärmschutzwand 3	km 77,982 - km 78,363	r.d.B. (Nord)	3 m	381 m	Flaschenhartergründchen-Nickelchen
Lärmschutzwand 4	km 78,274 - km 79,129	l.d.B. (Süd)	3 m	855 m	PVA Laufach
Lärmschutzwand 5	km 79,235 - km 80,271	r.d.B. (Nord)	3 m	1.036 m	Frohnhofen / Wendelstein
Gesamtlänge				3.274 m	

*Kilometersprung km 77,129566 = km 77,600 (470,434 m)

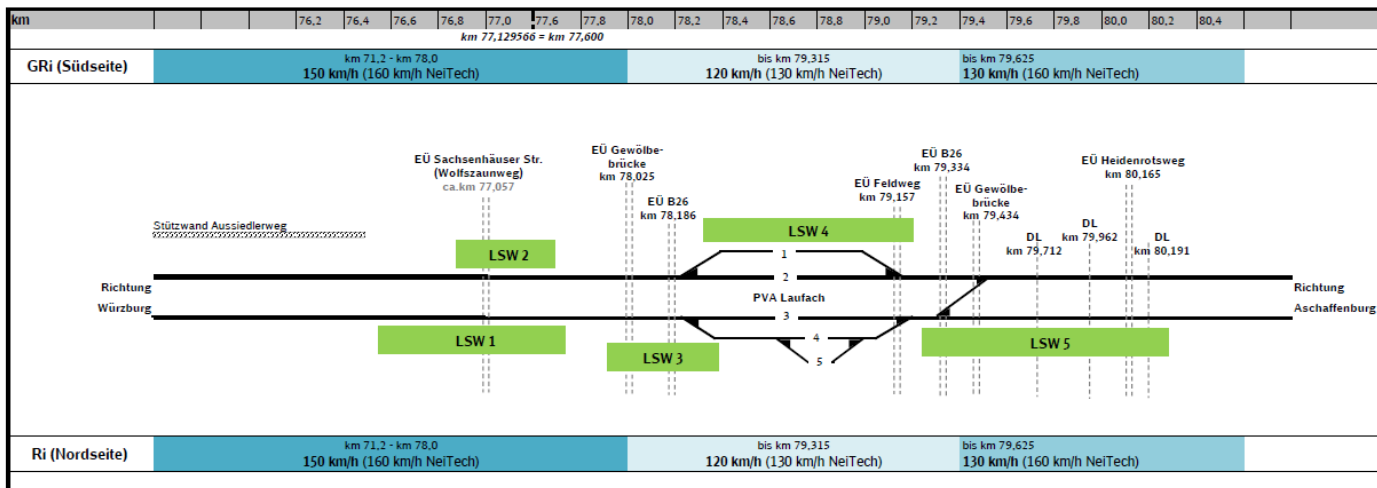

Integrierte Bündelung 2020

Bündel 07.20.0003 - Aschaffenburg - Gemünden

Weiterführende Erläuterung

- 1.) Lärmschutzwände Laufach: Lärmschutzwand 1 in km 76,575 - 77,735 (690m lang, 2m hoch) und Lärmschutzwand 3 in km 77,982 - 78,363 (381m lang, 3m hoch), jeweils nachts in eingleisiger Sperrung Wiesthal -Laufach (für Lärmschutzwand 3 zusätzlich in Laufach Abweichung Fpl für Zmst), alle Arbeiten mit Zwei-Wege-Bagger; wegen Totalsperrung „Sinntalbrücken“ Sperrpause bis max. 31.10.2020
- 2.) Bahnsteige Wiesthal: alles Abweichend FfZ, Mittelbahnsteig Gl. 2 außerhalb der Arbeiten Lärmschutzwände in Laufach, da sonst kein GWB Wiesthal - Laufach möglich ist.
- 3.) Bahnsteige Langenprozelten: Abweichend FfZ über durchgehendes Hauptgleis.
- 4.) Erneuerung Durchlass km 60,312: Durchlass in Hanglage, Umbau nur vom Gleis aus möglich; Einsatz Zwei-Wege-Bagger und Arbeitszug
- Arbeiten müssen bis 31.10.2020 abgeschlossen sein, da dann Totalsperrung „Sinntalbrücken“

Integrierte Bündelung 2020

Bündel 07.20.0003 - Aschaffenburg - Gemünden

Skizze

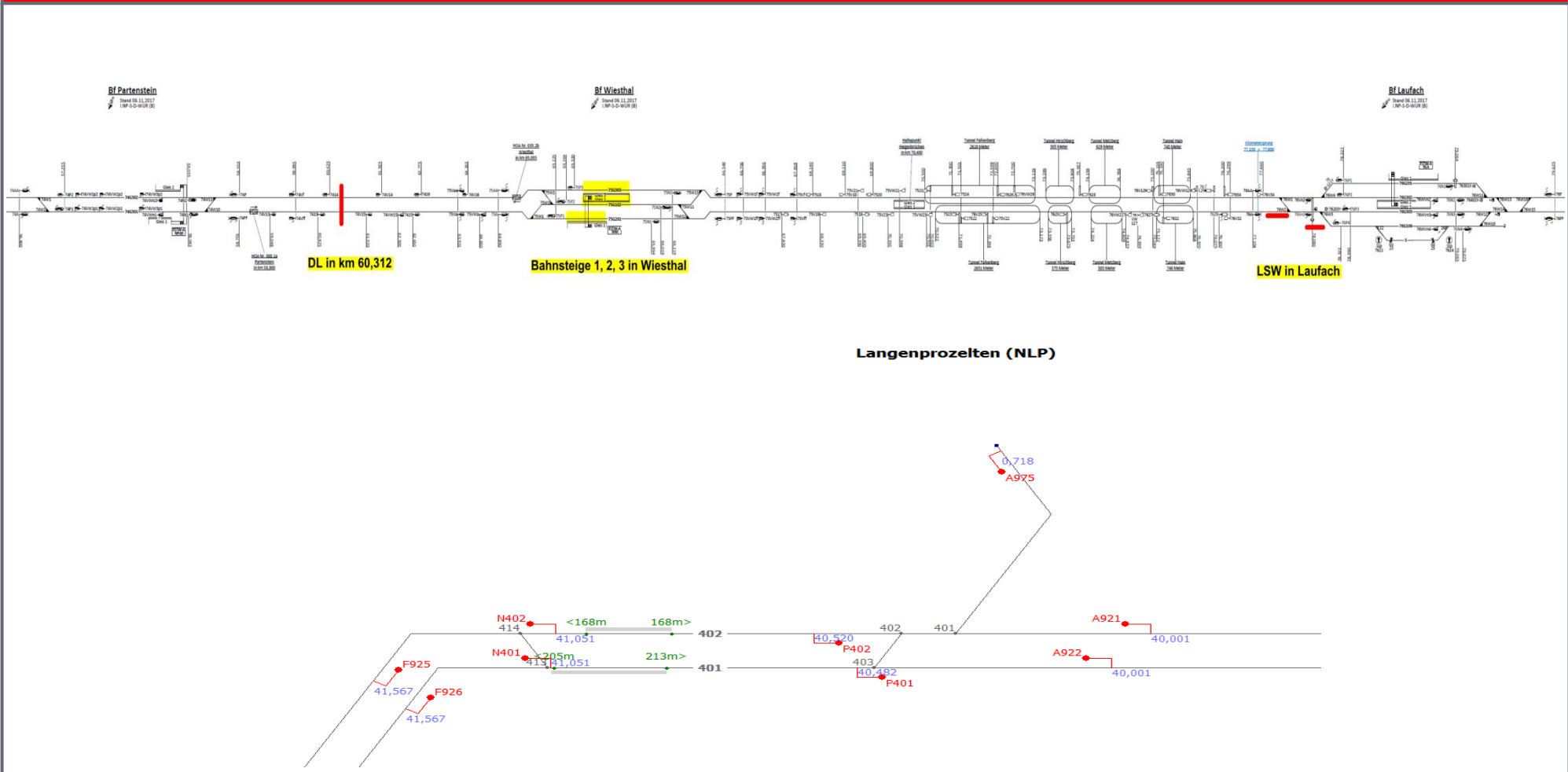

Integrierte Bündelung 2020

Bündel 07.20.0004 - Gemünden - Würzburg

Lage im Netz



Baumaßnahmendaten

- VzG-Streckenummer: 5200
- Betriebsstellen: Gemünden (Main) - Veitshöchheim
- Durchführungszeitraum: 11.09.2020 - 12.12.2020
- Betriebsweise: Gleiswechselbetrieb

Die wichtigsten Bauarbeiten

- Arbeiten an Lärmschutzanlagen

Auswirkungen

siehe folgende Seite

Integrierte Bündelung 2020

Bündel 07.20.0004 - Gemünden - Würzburg

Bauphase

- Fr. 11.09.2020 - Sa. 12.12.2020, Mo-Fr, je 21:50 Uhr - 05:20 Uhr (13 Wochen, schichtweise): Gleiswechselbetrieb Veitshöchheim - Thüngersheim
- Sa. 12.09.2020 - Mo. 07.12.2020, Sa+So, je 21:20 Uhr - 06:00 Uhr (12 Wochen, schichtweise): Gleiswechselbetrieb Thüngersheim - Veitshöchheim

Verkehrsartenmix im Bauabschnitt (durchschnittlich pro Stunde)

	SPFV	SPNV	SGV
HVZ	-	-	-
NVZ	-	-	-
Nachts	1 Zug	1 Zug	4 Züge

Fahrplantechnische Auswirkungen (durchschnittlich pro Tag)

Verkehrsart	Auswirkung	Beschreibung	Vsl. Fpl.-Instrument
SPFV	Verspätung	bis 25 min	Baufahrplan
SPNV	Verspätung	bis 20 min	Baufahrplan
SGV	Umleitung	bis zu 38 Züge pro Tag über Würzburg - SFS - Nantenbach/Burgsinn bis zu 5 Züge pro Tag über Gemünden - Schweinfurt - Bamberg - Fürth bis zu 1 Zug pro Tag über Bietigheim-Bissingen - Weinheim - Darmstadt - Schlüchtern - Flieden	Baufahrplan
	Verspätung	bis 45 min	

Integrierte Bündelung 2020

Bündel 07.20.0004 - Gemünden - Würzburg

Skizze

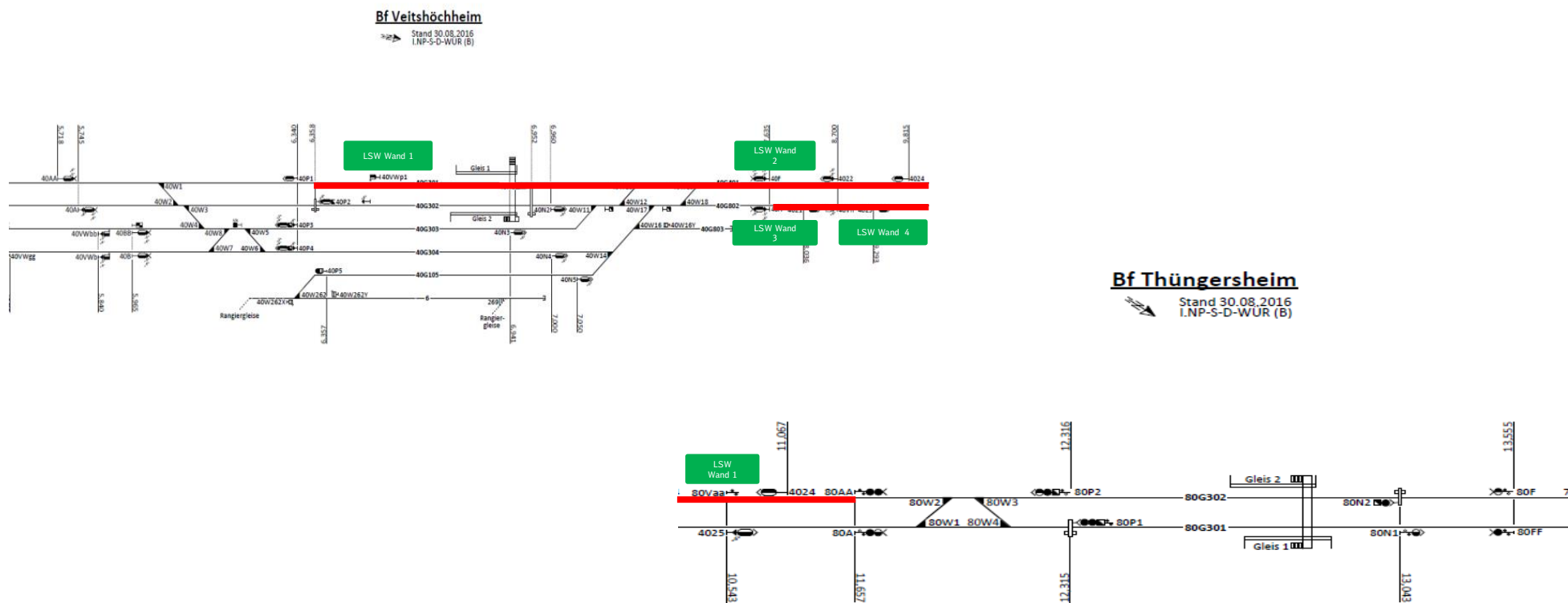

Integrierte Bündelung 2020

Bündel 07.20.0005 - Würzburg - Nürnberg

Lage im Netz

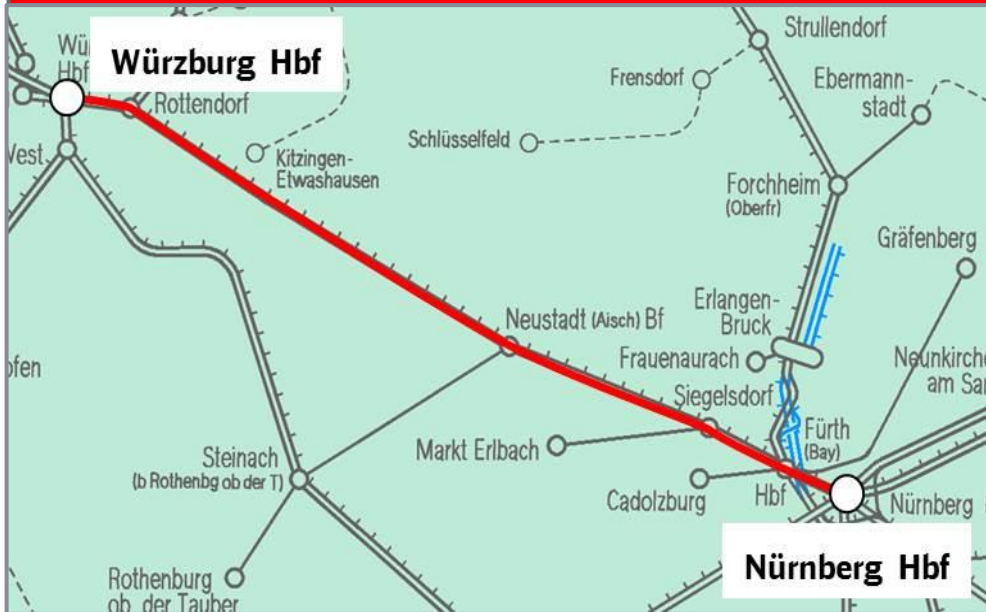

Baumaßnahmendaten

- VzG-Streckennummer: 5910, 5913, 5914
- Betriebsstellen: Iphofen - Fürth (Bay) Gbf
- Durchführungszeitraum: 15.12.2019 - 12.12.2020
- Betriebsweise: Totalsperrung, Abweichung Fpl für Zmst, Langsamfahrstelle, Gleiswechselbetrieb, Streckensperrung, Abweichung Fpl für Zmst X GRi

Die wichtigsten Bauarbeiten

- Oberleitungsarbeiten Iphofen - Mainbernheim
- Oberleitungsarbeiten Siegelsdorf - Ermskirchen - Neustadt/Aich
- Arbeiten an LST-Anlagen für ESTW Neustadt/Aisch - Iphofen (Restarbeiten)

Auswirkungen

siehe folgende Seiten

Integrierte Bündelung 2020

Bündel 07.20.0005 - Würzburg - Nürnberg

Bauphase

- Mo. 02.03.2020 06:00 Uhr – Do. 12.03.2020 22:00 Uhr (10 Tage, schichtweise):
 - Di. 24.03.2020 06:00 Uhr – Mo. 06.04.2020 22:00 Uhr (13 Tage, schichtweise):
 - Mi. 22.04.2020 06:00 Uhr – Mi. 01.07.2020 22:00 Uhr (10 Wochen, durchgehend):
- durchgehende und schichtweise wechselnde Eingleisigkeiten sowie nächtlich Totalsperrungen im Bereich Mainbernheim – Iphofen und/oder Neustadt /Aisch – Fürth; tagsüber eine Bauspitze und nachts zwei

Verkehrsartenmix im Bauabschnitt (durchschnittlich pro Stunde)

	SPFV	SPNV	SGV
HVZ	3 Züge	2 Züge	1 Zug
NVZ	3 Züge	2 Züge	1 Zug
Nachts	1 Zug	1 Zug	4 Züge

Fahrplantechnische Auswirkungen (durchschnittlich pro Tag)

Verkehrsart	Auswirkung	Beschreibung	Vsl. Fpl.-Instrument
SPFV	Umleitung	L41: bis zu 8 Züge pro Tag in Richtung Würzburg ü. Nürnberg – Ansbach – Würzburg L91: bis zu 6 Züge pro Tag in Richtung Nürnberg ü. Würzburg – Ansbach – Nürnberg L31: bis zu 2 Züge pro Tag in Richtung Nürnberg ü. Würzburg – Ansbach – Nürnberg	22.04.-01.07.2020 Grundentlastung, sonst Baufahrplan
	Verspätung	bis zu 10 min	
SPNV	Umleitung	Relation Nürnberg – Würzburg: bis zu 2 Züge pro Tag in der HVZ ü. Fürth – Bamberg – Schweinfurt – Würzburg mit je 10 min Vorplan ab Nürnberg bzw. Würzburg	22.04.-01.07.2020 Grundentlastung, sonst Baufahrplan
	Verspätung	bis 15 min,	

Integrierte Bündelung 2020

Bündel 07.20.0005 - Würzburg - Nürnberg

Bauphase

- Mo. 02.03.2020 06:00 Uhr - Do. 12.03.2020 22:00 Uhr (10 Tage, schichtweise):
 - Di. 24.03.2020 06:00 Uhr - Mo. 06.04.2020 22:00 Uhr (13 Tage, schichtweise):
 - Mi. 22.04.2020 06:00 Uhr - Mi. 01.07.2020 22:00 Uhr (10 Wochen, durchgehend):
- durchgehende und schichtweise wechselnde Eingleisigkeiten sowie nächtlich Totalsperrungen im Bereich Mainbernheim - Iphofen und/oder Neustadt /Aisch - Fürth; tagsüber eine Bauspitze und nachts zwei

Verkehrsartenmix im Bauabschnitt (durchschnittlich pro Stunde)

	SPFV	SPNV	SGV
HVZ	3 Züge	2 Züge	1 Zug
NVZ	3 Züge	2 Züge	1 Zug
Nachts	1 Zug	1 Zug	4 Züge

Fahrplantechnische Auswirkungen (durchschnittlich pro Tag)

Verkehrsart	Auswirkung	Beschreibung	Vsl. Fpl.-Instrument
SGV	Umleitung	bis zu 34 Züge pro Tag üb. Fürth - Bamberg - Schweinfurt - Gemünden	22.04.-01.07.2020 Grundentlastung, sonst Baufahrplan
	Ausfall	bis zu 22 Züge pro Tag üb. Nürnberg - Ansbach - Würzburg Relation Würzburg - Markt Einersheim: 2 Züge (Nachmittagsbedienung Fa. Knauf) bei Sperrung Markt Einersheim - Iphofen	
	Verspätung	bis zu 45 min	

Integrierte Bündelung 2020

Bündel 07.20.0005 - Würzburg - Nürnberg

Weiterführende Erläuterung

- durchgehende Sperrung (Eingleisigkeit) der VzG Strecke 5910 Würzburg - Fürth im jeweiligen Zeitraum mit jeweils einer Bauspitze tagsüber; nachts wird mit mehreren Bauspitzen geplant.
- Oberleitungsarbeiten sind aufgrund Lärm-/ Schallgutachten in bebautem Gebiet nur tagsüber zulässig (behördliche Auflagen).
- Bei der Planung der Bauarbeiten wurde ein homogenes und richtungsbezogenes Arbeiten berücksichtigt.

Integrierte Bündelung 2020

Bündel 07.20.0005 - Würzburg - Nürnberg

Skizze

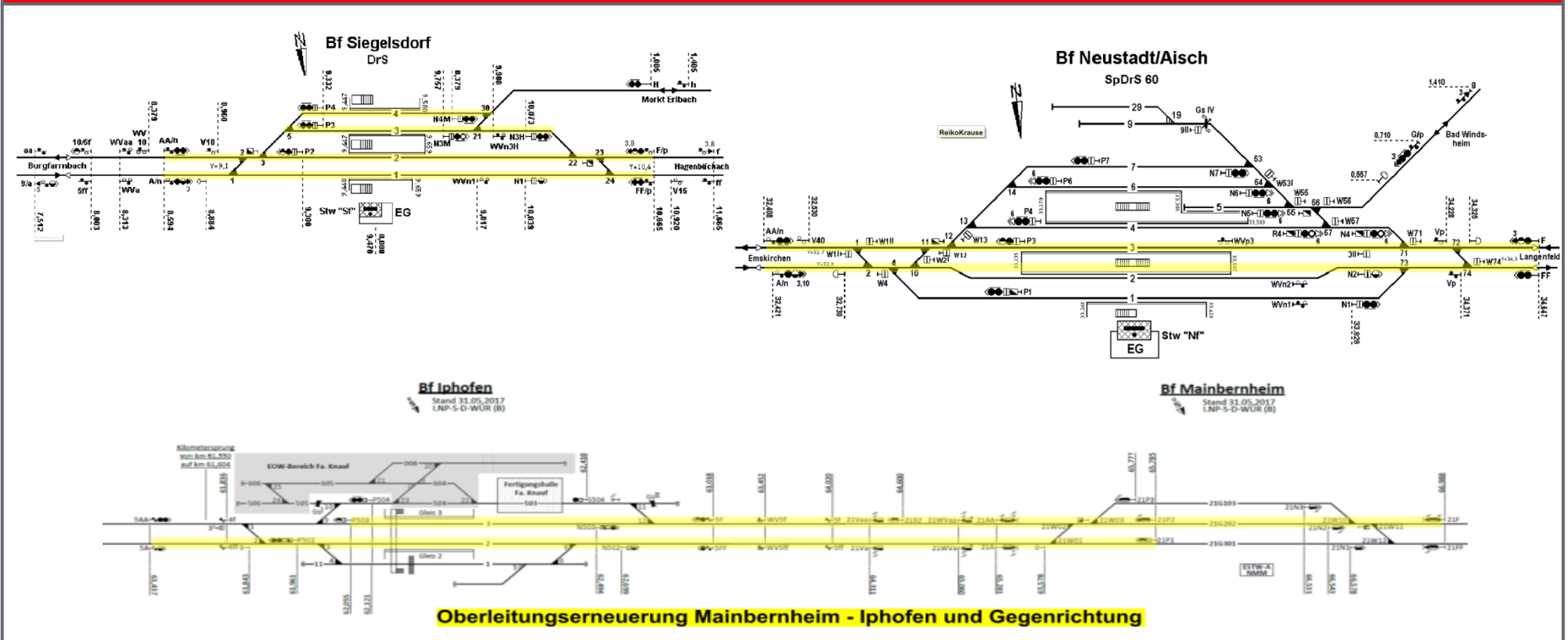

Weiterführende Erläuterung

■ ...

Integrierte Bündelung 2020

Bündel 07.20.0006 - Nürnberg - Passau

Lage im Netz



Baumaßnahmendaten

- VzG-Streckennummer: 5850, 5830, 5500, 5812
- Betriebsstellen: Postbauer-Heng - Vilshofen(Nbay)
- Durchführungszeitraum: 28.02.2020 - 31.10.2020
- Betriebsweise: Totalsperrung, Gleiswechselbetrieb, Abweichung Fpl für Zmst X GRi, Befahren Ggl auf Zs 8, Abweichung Fpl für Zmst, Nichtverfügbarkeit Bahnsteig(kanten), Befahren Ggl auf Befehl

Die wichtigsten Bauarbeiten

- Neubau Überleitstelle Deining (Einbau von Weichen und Signalen, Oberleitungsarbeiten)
- Gleiserneuerung mit BR, PSS und TE Deining - Neumarkt inkl. Gegenrichtung (ca. 20 km)
- Gleiserneuerung mit BR, PSS und TE Obertraubling - Mangolding und Obertraubling GI 1 und 2
- Bahnsteigerneuerung Deuerling und Neubau Mittelbahnsteig in Sünching

Auswirkungen

siehe folgende Seiten

Integrierte Bündelung 2020

Bündel 07.20.0006 - Nürnberg - Passau

Bauphase

- Sa. 22.02.2020 - So. 17.05.2020, Sa, je 19:40 - 05:40 Uhr (12 Wochen, schichtweise):
 - So. 23.02.2020 - Mo. 18.05.2020, So, je 18:40 - 04:40 Uhr (12 Wochen, schichtweise):
 - Mo. 24.02.2020 - Do. 21.05.2020, Mo-Fr, je 23:50 - 03:50 Uhr (11 Wochen, schichtweise):
- } Gleiswechselbetrieb
Beratzhausen - Undorf
- Sa. 22.02.2020 19:40 Uhr - Mo. 29.06.2020 04:40 Uhr (18 Wochen, durchgehend): Deining Bst. Gl. 1 (Ri. Nürnberg) auf 80 m begrenzt
 - Sa. 11.07.2020 19:40 Uhr - Sa. 31.10.2020 04:00 Uhr (16 Wochen, durchgehend): Deining Bst. Gl. 2 (Ri. Regensburg) auf 80 m begrenzt
(allgemeine Zuglänge für haltende Züge in Deining - Relation Neumarkt (Opf) - Plattling 58 - 74 m)

Verkehrsartenmix im Bauabschnitt (durchschnittlich pro Stunde)

	SPFV	SPNV	SGV
HVZ	-	-	-
NVZ	1 Züge	2 Züge	2 Züge
Nachts	0 Züge	1 Züge	4 Züge

Fahrplantechnische Auswirkungen (durchschnittlich pro Tag)

Verkehrsart	Auswirkung	Beschreibung	Vsl. Fpl.-Instrument
SPFV	Verspätung	bis zu 10 min	Grundentlastung
SPNV	Verspätung	bis zu 20 min	Grundentlastung
SGV	Umleitung	bis zu 10 Züge pro Tag üb. Nürnberg - Treuchtlingen - Ingolstadt - Abensberg - Regensburg bis zu 4 Züge pro Tag üb. Nürnberg - Treuchtlingen - Augsburg - München - Passau	Grundentlastung
	Verspätung	bis zu 70 min	

Integrierte Bündelung 2020

Bündel 07.20.0006 - Nürnberg - Passau

Bauphase

■ Di. 17.03.2020 04:40 Uhr - Mo. 27.04.2020 04:40 Uhr (6 Wochen, durchgehend): Gleiswechselbetrieb Vilshofen (Nbay) - Girching

Verkehrsartenmix im Bauabschnitt (durchschnittlich pro Stunde)

	SPFV	SPNV	SGV
HVZ	1 Züge	2 Züge	1 Züge
NVZ	1 Zug	1 Zug	2 Züge
Nachts	1 Züge	0 Züge	3 Züge

Fahrplantechnische Auswirkungen (durchschnittlich pro Tag)

Verkehrsart	Auswirkung	Beschreibung	Vsl. Fpl.-Instrument
SPFV	Ausfall Verspätung	L 31: zwischen Nürnberg - Passau L 91: bis zu 2 Züge pro Tag (Mo-Fr) bis zu 3 min	Baufahrplan
SPNV	Regelverkehr Ausfall Verspätung	Relation München - Passau: Betriebsbeginn - 09:00 Uhr + 17:00 - 20:00 Uhr (Plattling) Relation München - Passau: alle Züge 09:00 - 17:00 Uhr + 20:00 - Betriebsschluss (Plattling) zwischen Osterhofen (Nby) - Passau bis zu 5 min	Baufahrplan
SGV	Umleitung Verspätung	bis zu 42 Züge pro Tag üb. Obertraubling/Plattling - Landshut - München - Augsburg bis zu 48 Züge pro Tag üb. Salzburg - Rosenheim - München - Augsburg/Treuchtlingen bis zu 10 Züge pro Tag üb. Regensburg - Ingolstadt - Treuchtlingen bis zu 2 Züge pro Tag üb. Schwandorf - Neukirchen (b. Sulzbach-Rosenberg) - Nürnberg Rbf bis zu 80 min	Baufahrplan

Integrierte Bündelung 2020

Bündel 07.20.0006 - Nürnberg - Passau

Bauphase

- Di. 31.03.2020 07:00 Uhr - Fr. 21.08.2020 19:00 Uhr (20 Wochen, durchgehend):
 - Sa. 22.08.2020 - Sa. 28.11.2020, Tgl., je 07:00 - 17:00 Uhr (14 Wochen, schichtweise):
- } Sünching
Gleis 3 gesperrt

Verkehrsartenmix im Bauabschnitt (durchschnittlich pro Stunde)

	SPFV	SPNV	SGV	
HVZ	Züge	Züge	Züge	Keine Kapazitätsreduktion zu erwarten.
NVZ	Züge	Züge	Züge	
Nachts	Züge	Züge	Züge	

Fahrplantechnische Auswirkungen (durchschnittlich pro Tag)

Verkehrsart	Auswirkung	Beschreibung	Vsl. Fpl.-Instrument
SPFV	keine	nicht betroffen	Baufahrplan
SPNV	keine	nicht betroffen	Baufahrplan
SGV	Betriebs- und Überholungs- halte	Verlegung auf andere Betriebsstellen	Baufahrplan

Integrierte Bündelung 2020

Bündel 07.20.0006 - Nürnberg - Passau

Skizze

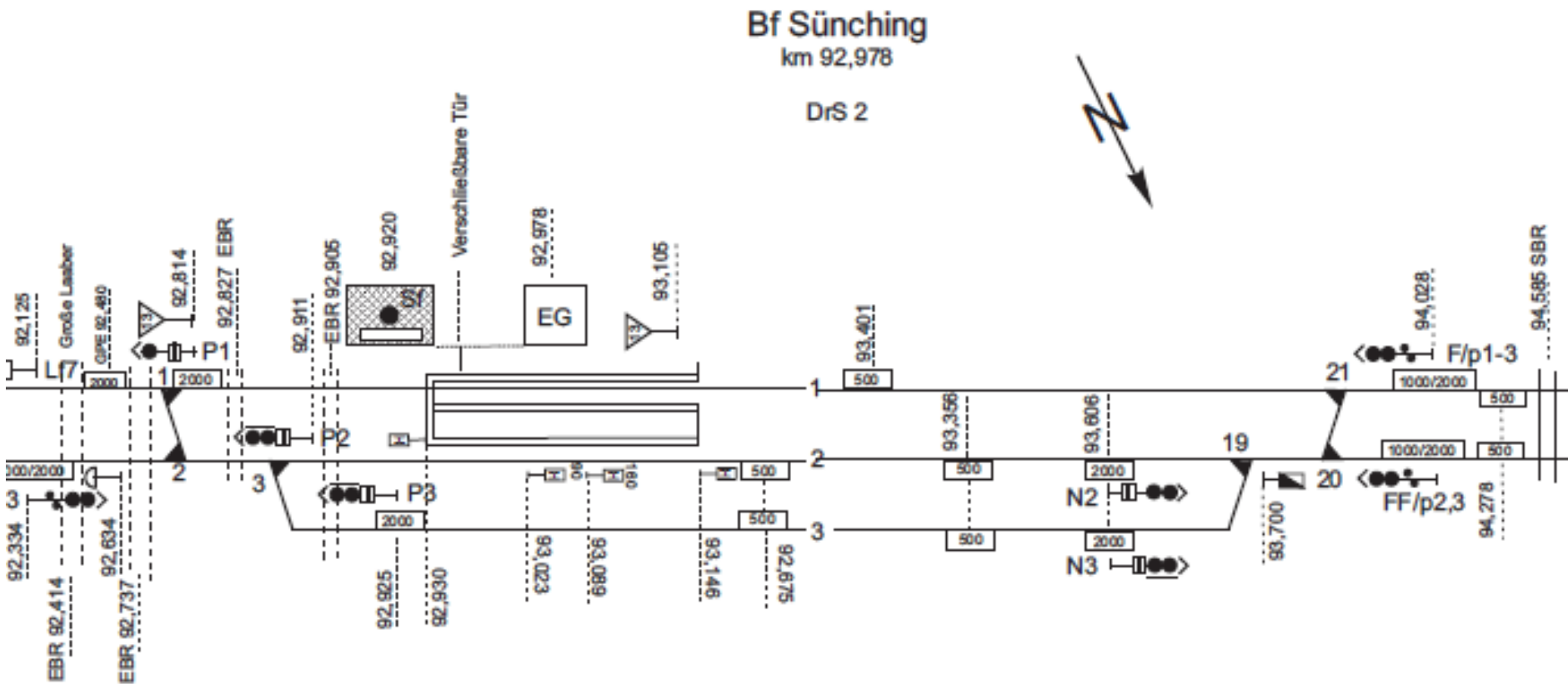

Integrierte Bündelung 2020

Bündel 07.20.0006 - Nürnberg - Passau

Bauphase

- Mi. 29.04.2020 18:00 Uhr - So. 03.05.2020 05:00 Uhr (4 Tage, durchgehend) Straubing Gleise 1, 2 und 3 gesperrt
- So. 03.05.2020 05:00 Uhr - Di. 12.05.2020 22:00 Uhr (9 Tage, durchgehend): Straubing Gleis 3 gesperrt
- So. 03.05.2020 05:00 Uhr - Sa. 09.05.2020 06:00 Uhr (6 Tage, durchgehend): Straubing Gleis 4 gesperrt
- Do. 14.05.2020 22:00 Uhr - Sa. 23.05.2020 05:00 Uhr (9 Tage, durchgehend): Straubing Gleis 4 gesperrt
- Fr. 15.05.2020 - Mi. 20.05.2020, Fr-Mi, je 00:01 - 04:30 Uhr (5 Tage, schichtweise): Straubing Gleis 3 gesperrt

Verkehrsartenmix im Bauabschnitt (durchschnittlich pro Stunde)

	SPFV	SPNV	SGV	
HVZ	0 Züge	0 Züge	0 Züge	Bis auf Zeitraum 29.04. - 03.05.2020, keine Kapazitätsreduktion zu erwarten.
NVZ	0 Züge	0 Züge	0 Züge	
Nachts	0 Züge	0 Züge	0 Züge	

Fahrplantechnische Auswirkungen (durchschnittlich pro Tag)

Verkehrsart	Auswirkung	Beschreibung	Vsl. Fpl.-Instrument
SPFV	Verspätung	bis zu 2 min	Baufahrplan
SPNV	Ausfall	Relation Neufahrn (Nby) - Bogen: zw. Radldorf - Bogen (bei Sperrung 29.04. - 03.05.2020) Relation Neumarkt (Opf) - Straubing: zw. Regensburg - Sünching (29.04. - 03.05.2020)	Baufahrplan
	Verspätung	bis zu 3 min	
SGV	Zuglängen Verspätung	Beginnenden- und endende Züge in Straubing max. 523 m bis zu 90 min	Baufahrplan

Integrierte Bündelung 2020

Bündel 07.20.0006 - Nürnberg - Passau

Skizze

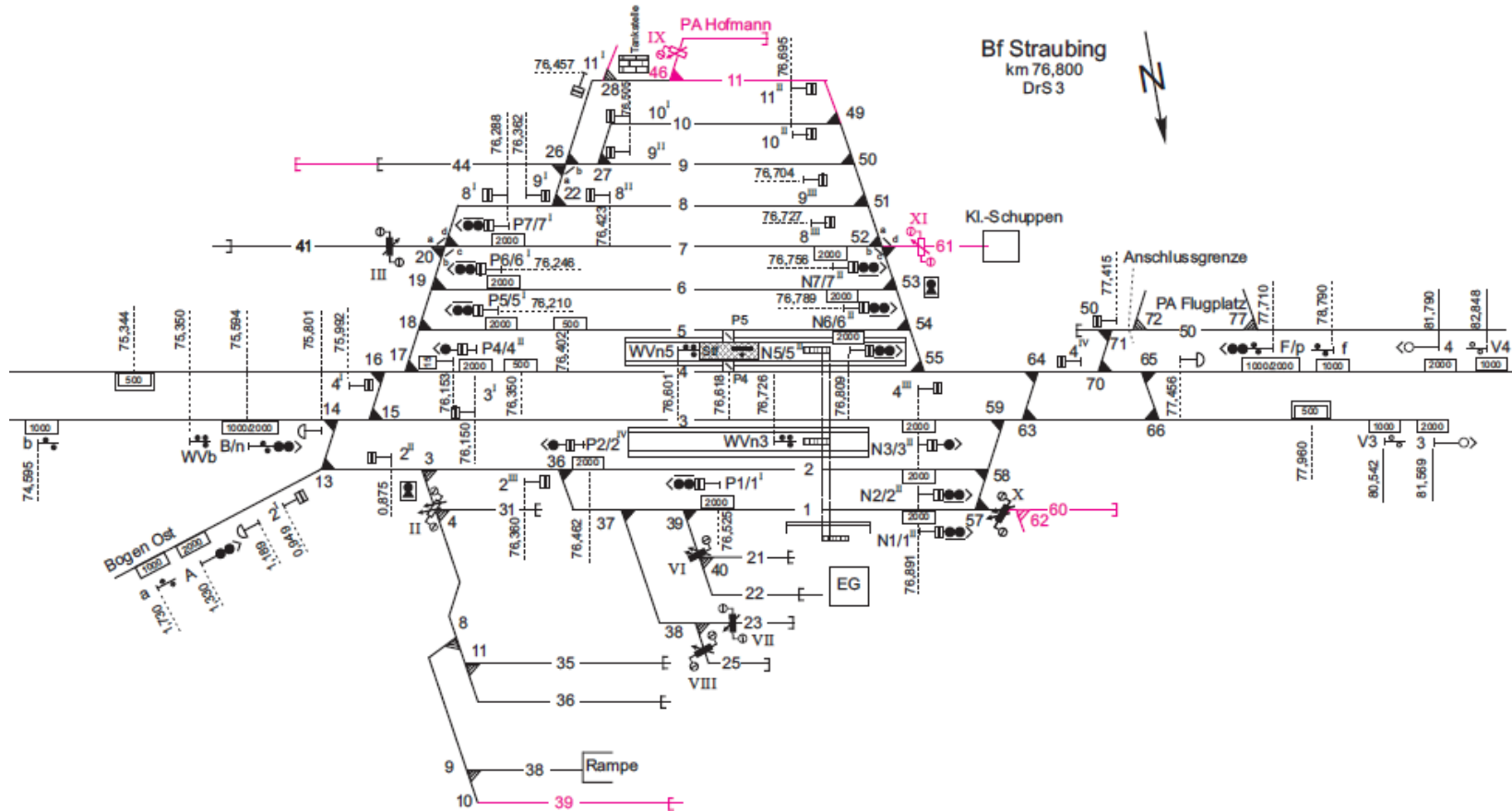

Integrierte Bündelung 2020

Bündel 07.20.0006 - Nürnberg - Passau

Bauphase

- Do. 30.04.2020 22:30 Uhr - Mo. 04.05.2020 04:30 Uhr (4 Tage, durchgehend): Totalsperrung Neumarkt (Opf) - Seubersdorf

Verkehrsartenmix im Bauabschnitt (durchschnittlich pro Stunde)

	SPFV	SPNV	SGV
HVZ	0 Züge	0 Züge	0 Züge
NVZ	0 Züge	0 Züge	0 Züge
Nachts	0 Züge	0 Züge	0 Züge

Fahrplantechnische Auswirkungen (durchschnittlich pro Tag)

Verkehrsart	Auswirkung	Beschreibung	Vsl. Fpl.-Instrument
SPFV	Umleitung	L 91: bis zu 12 Züge pro Tag üb. Nürnberg - Ingolstadt - Neustadt a. d. Donau - Regensburg Nachtzug Relation Hamburg - Wien: üb. Nürnberg - Treuchtlingen - Ingolstadt - Neustadt a. d. Donau - Regensburg	Baufahrplan
	Ausfall	L 31: zw. Nürnberg Hbf - Regensburg/Passau	
SPNV	Ausfall	Relation München - Regensburg - Nürnberg: zw. Seubersdorf - Nürnberg Hbf Relation Plattling - Neumarkt (Opf): zw. Seubersdorf - Neumarkt (Opf) Relation Nürnberg - Neumarkt (Opf): zw. Ochenbruck - Neumarkt Opf.	Baufahrplan

Integrierte Bündelung 2020

Bündel 07.20.0006 - Nürnberg - Passau

Bauphase

- Do. 30.04.2020 22:30 Uhr - Mo. 04.05.2020 04:30 Uhr (4 Tage, durchgehend): Totalsperrung Neumarkt (Opf) - Seubersdorf

Verkehrsartenmix im Bauabschnitt (durchschnittlich pro Stunde)

	SPFV	SPNV	SGV
HVZ	0 Züge	0 Züge	0 Züge
NVZ	0 Züge	0 Züge	0 Züge
Nachts	0 Züge	0 Züge	0 Züge

Fahrplantechnische Auswirkungen (durchschnittlich pro Tag)

Verkehrsart	Auswirkung	Beschreibung	Vsl. Fpl.-Instrument
SGV	Umleitung	bis zu 31 Züge pro Tag üb Würzburg/Ansbach/Nürnberg Rbf - Treuchtlingen - Augsburg/Ingolstadt - München - München - Landshut - Plattling bis zu 30 Züge pro Tag üb. Würzburg/Ansbach/Nürnberg Rbf - Treuchtlingen - Ingolstadt - Neustadt a. d. Donau - Regensburg bis zu 21 Züge pro Tag üb. Würzburg/Ansbach/Nürnberg Rbf - Treuchtlingen - Augsburg/Ingolstadt - München - Rosenheim - Salzburg(A) - ÖBB bis zu 17 Züge pro Tag üb. Würzburg/Ansbach/Nürnberg Rbf - Treuchtlingen - Augsburg/Ingolstadt - München - Landshut	Baufahrplan

Integrierte Bündelung 2020

Bündel 07.20.0006 - Nürnberg - Passau

Bauphase

- Do. 21.05.2020 21:00 Uhr - Sa. 06.06.2020 05:00 Uhr (2 Wochen, durchgehend): Gleiswechselbetrieb Osterhofen (Nbay) - Plattling gleichzeitig mit Gleiswechselbetrieb Üst Deining - Neumarkt (Opf)

Verkehrsartenmix im Bauabschnitt (durchschnittlich pro Stunde)

	SPFV	SPNV	SGV
HVZ	0 - 1 Züge	2 Züge	0 - 1 Züge
NVZ	1 Zug	1 Zug	2 Züge
Nachts	0 - 1 Züge	0 Züge	2 - 3 Züge

Fahrplantechnische Auswirkungen (durchschnittlich pro Tag)

Verkehrsart	Auswirkung	Beschreibung	Vsl. Fpl.-Instrument
SPFV	Ausfall Verspätung	L 31: bis zu 2 Züge pro Tag zwischen Regensburg - Passau bis zu 15 min	Baufahrplan
SPNV	Ausfall Vorplan Verspätung	Relation München - Passau: bis 10 Züge pro Tag zw. Plattling - Osterhofen (Nby) Relation München - Passau: 7 min ab Passau bis zu 5 min	Baufahrplan
SGV	Umleitung Verspätung	bis zu 42 Züge pro Tag üb. Obertraubling/Plattling - Landshut - München - Augsburg bis zu 48 Züge pro Tag üb. Salzburg - Rosenheim - München - Augsburg/Treuchtlingen bis zu 10 Züge pro Tag üb. Regensburg - Ingolstadt - Treuchtlingen bis zu 2 Züge pro Tag üb. Schwandorf - Neukirchen (b. Sulzbach-Rosenberg) - Nürnberg Rbf bis zu 80 min	Baufahrplan

Integrierte Bündelung 2020

Bündel 07.20.0006 - Nürnberg - Passau

Bauphase

- Fr. 22.05.2020 23:00 Uhr - Mo. 15.06.2020 22:00 Uhr (3 1/2 Wochen, durchgehend): Gleiswechselbetrieb Deining Üst - Neumarkt (Opf)
- Mo. 15.06.2020 22:00 Uhr - Di. 16.06.2020 05:00 Uhr (7 Stunden, durchgehend): Totalsperrung Neumarkt (Opf) - Seubersdorf
- Di. 16.06.2020 05:00 Uhr - Mo. 06.07.2020 05:00 Uhr (3 Wochen, durchgehend): Gleiswechselbetrieb Neumarkt (Opf) - Deining Üst

Verkehrsartenmix im Bauabschnitt (durchschnittlich pro Stunde)

	SPFV	SPNV	SGV
HVZ	1 Zug	1 - 2 Züge	1 - 2 Züge
NVZ	1 Zug	1 - 2 Züge	2 Züge
Nachts	0 - 1 Züge	0 - 1 Züge	3 Züge

Fahrplantechnische Auswirkungen (durchschnittlich pro Tag)

Verkehrsart	Auswirkung	Beschreibung	Vsl. Fpl.-Instrument
SPFV	Ausfall Verspätung	L 31: bis zu 2 Züge pro Tag zw. Regensburg - Passau bis zu 15 min	Baufahrplan
SPNV	Ausfall Vorplan Verspätung	Relation Neumarkt (Opf) - Plattling: bis zu 34 Züge pro Tag zw. Neumarkt(Opf) - Seubersdorf Relation München - Nürnberg: 20 min vor Plan ab Nürnberg bis zu 5 min	Baufahrplan
SGV	Umleitung	bis zu 42 Züge pro Tag üb. Obertraubling/Plattling - Landshut - München - Augsburg bis zu 48 Züge pro Tag üb. Salzburg - Rosenheim - München - Augsburg/Treuchtlingen bis zu 10 Züge pro Tag üb. Regensburg - Ingolstadt - Treuchtlingen bis zu 2 Züge pro Tag üb. Schwandorf - Neukirchen (b. Sulzbach-Rosenberg) - Nürnberg Rbf	Baufahrplan

Integrierte Bündelung 2020

Bündel 07.20.0006 - Nürnberg - Passau

Bauphase

- Sa. 06.06.2020 22:00 Uhr - Fr. 19.06.2020 02:00 Uhr (12 Tage, durchgehend): Gleiswechselbetrieb Köfering - Obertraubling und Obertraubling Gleis 2 gesperrt
- So. 21.06.2020 23:00 Uhr - So. 05.07.2020 03:00 Uhr (13 Tage, durchgehend): Gleiswechselbetrieb Obertraubling - Köfering und Obertraubling - Mangolding sowie Obertraubling Gleis 1 gesperrt.

Verkehrsartenmix im Bauabschnitt (durchschnittlich pro Stunde)

	SPFV	SPNV	SGV
HVZ	0 Züge	5 Züge	0 Züge
NVZ	0 Züge	4 Züge	1 Zug
Nachts	0 Züge	1 Zug	3 Züge

Fahrplantechnische Auswirkungen (durchschnittlich pro Tag)

Verkehrsart	Auswirkung	Beschreibung	Vsl. Fpl.-Instrument
SPFV	Ausfall Verspätung	L 31: bis zu 4 Züge pro Tag zw. Nürnberg - Passau (Zeitraum 21.06. - 05.07.2020) bis zu 3 min (Gleisbelegung im Obertraubling)	Baufahrplan
SPNV	Ausfall Umleitung	Relation Regensburg - Landshut/München: bis zu 6 Züge pro Tag (bei nächtlichen Totalsperrung) zw. Regensburg - Landshut bis zu 10 min	Baufahrplan
SGV	Ausfall Verspätung	bis zu 20 Züge pro Tag üb. Nürnberg - Treuchtlingen - Augsburg - München - Landshut bis zu 60 min	Baufahrplan

Integrierte Bündelung 2020

Bündel 07.20.0006 - Nürnberg - Passau

Skizze

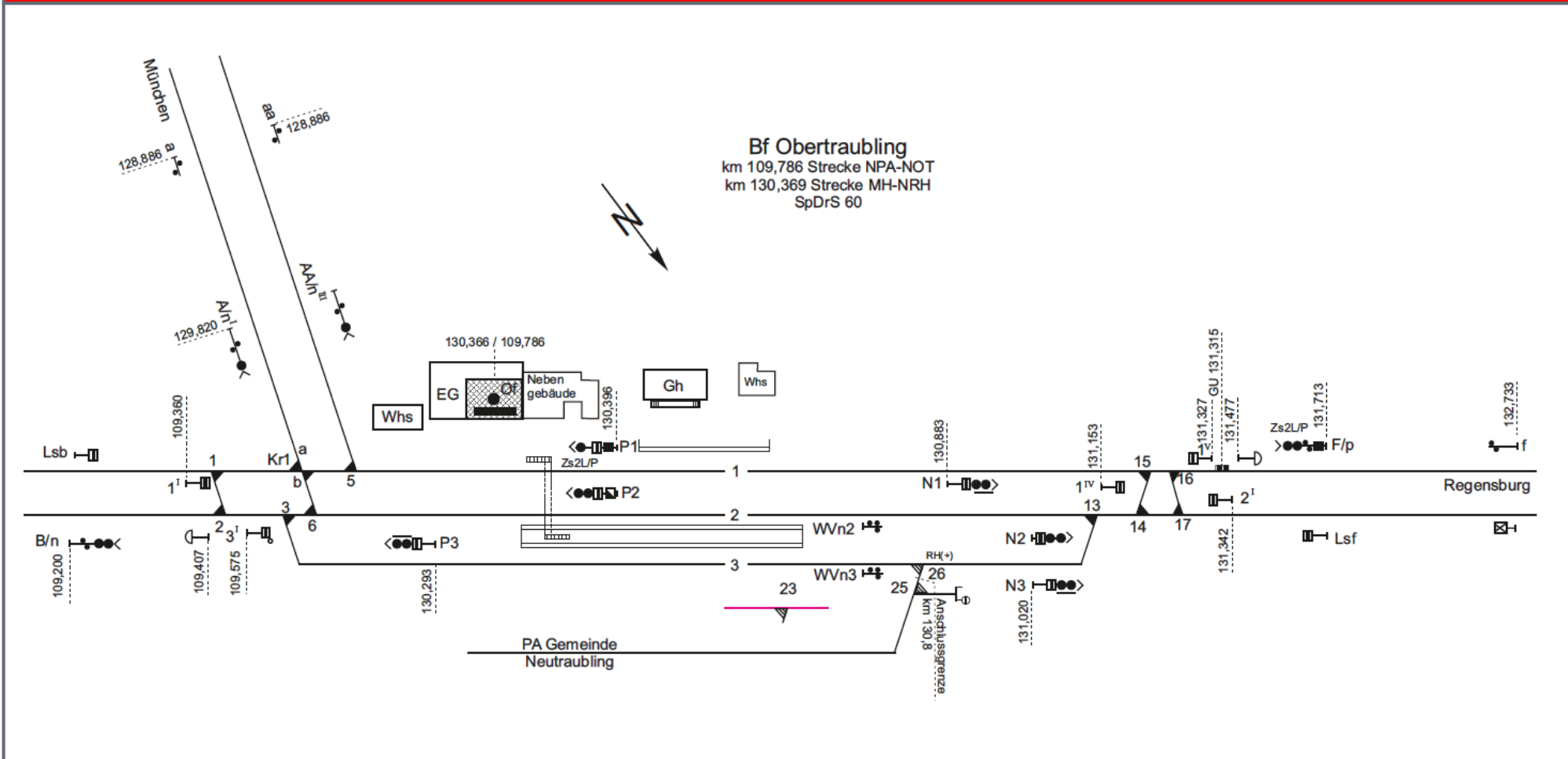

Integrierte Bündelung 2020

Bündel 07.20.0006 - Nürnberg - Passau

Bauphase

- Sa. 13.06.2020 - Do. 18.06.2020, Tgl., je 23:00 - 04:00 Uhr (5 Tage, schwichtweise): Totalsperrung Neumarkt (Opf) - Seubersdorf
- Di. 23.06.2020 - Sa. 27.06.2020, Di-Fr, je 23:00 - 04:00 Uhr (4 Tage, schichtweise): Totalsperrung Neumarkt (Opf) - Seubersdorf
- Fr. 03.07.2020 - Mo. 06.07.2020, Fr+Sa, je 23:00 - 04:00 Uhr, So/Mo 22:00 - 05:00 Uhr (3 Tage, schichtweise): Totalsperrung Neumarkt (Opf) - Seubersdorf

Verkehrsartenmix im Bauabschnitt (durchschnittlich pro Stunde)

	SPFV	SPNV	SGV
HVZ	-	-	-
NVZ	-	-	-
Nachts	0 Züge	0 Züge	0 Züge

Fahrplantechnische Auswirkungen (durchschnittlich pro Tag)

Verkehrsart	Auswirkung	Beschreibung	Vsl. Fpl.-Instrument
SPFV	Umleitung	L 26 + 31: bis zu 3 Züge pro Tag üb. Nürnberg - Treuchtlingen - Ingolstadt - Regensburg	Baufahrplan
SPNV	Ausfall	Relation Nürnberg - Regensburg: 2 Züge pro Tag zw. Nürnberg - Regensburg Relation Neumarkt (Opf) - Regensburg: bis zu 2 Züge pro Tag zw. Neumarkt - Seubersdorf	Baufahrplan
SGV	Umleitung	bis zu 40 Züge üb. Würzburg/Nürnberg - Treuchtlingen - Ingolsadt - Regensburg / Augsburg - München - Landshut - Regensburg / Plattling bis zu 2 Züge pro Tag üb. Schwandorf - Neukirchen (b. Sulzbach-Rosenberg) - Nürnberg Rbf	Baufahrplan

Integrierte Bündelung 2020

Bündel 07.20.0006 - Nürnberg - Passau

Bauphase

- So. 12.07.2020 - Mo. 10.08.2020, So, je 18:40 - 04:40 Uhr (4 Wochen, schichtweise): Gleiswechselbetrieb Undorf - Beratzhausen
- Mo. 13.07.2020 - Sa. 15.08.2020, Mo-Fr, je 23:50 - 03:50 Uhr (4 Wochen, schichtweise): Gleiswechselbetrieb Undorf - Beratzhausen

Verkehrsartenmix im Bauabschnitt (durchschnittlich pro Stunde)

	SPFV	SPNV	SGV
HVZ	-	-	-
NVZ	1 Zug	3 Züge	1 Zug
Nachts	1 Zug	1 Zug	3 Züge

Fahrplantechnische Auswirkungen (durchschnittlich pro Tag)

Verkehrsart	Auswirkung	Beschreibung	Vsl. Fpl.-Instrument
SPFV	Verspätung	bis zu 10 min (Ri. Nürnberg)	Baufahrplan
SPNV	Ausfall Verspätung	Relation Neumarkt (Opf) - Plattling: bis zu 2 Züge pro Tag zw. Neumarkt (Opf) - Undorf bis zu 15 min	Baufahrplan
SGV	Umleitung	bis zu 16 Züge pro Tag üb. Würzburg/Nürnberg - Treuchtlingen - Ingolsadt - Regensburg / Augsburg - München - Landshut - Regensburg / Plattling bis zu 4 Züge pro Tag üb. Nürnberg - Treuchtlingen - Ingolstadt - Regensburg bis zu 2 Züge pro Tag üb. Schwandorf - Neukirchen (b. Sulzbach-Rosenberg) - Nürnberg Rbf	Baufahrplan
	Verspätung	bis zu 20 min	

Integrierte Bündelung 2020

Bündel 07.20.0006 - Nürnberg - Passau

Bauphase

- Fr. 31.07.2020 - Mo. 28.09.2020, Mo-Fr, je 21:00 - 04:40 Uhr (5 Wochen, schichtweise)
 - Sa. 01.08.2020 - So. 27.09.2020, je Sa 21:00 - 07:30 Uhr (5 Wochen, schichtweise):
 - So. 02.08.2020 - Mo. 28.09.2020, je So 21:00 - 06:00 Uhr (5 Wochen, schichtweise):
- } Befahren Gegengleis auf Zs 8
Schalding - Sandbach

Verkehrsartenmix im Bauabschnitt (durchschnittlich pro Stunde)

	SPFV	SPNV	SGV	
HVZ	Züge	Züge	Züge	
NVZ	0 Züge	0 Züge	0 Züge	Keine Kapazitätsreduktion zu erwarten.
Nachts	0 Züge	0 Züge	0 Züge	

Fahrplantechnische Auswirkungen (durchschnittlich pro Tag)

Verkehrsart	Auswirkung	Beschreibung	Vsl. Fpl.-Instrument
SPFV	Verspätung	bis zu 5 min	Baufahrplan
SPNV	Vorplan Verspätung	Relation München - Passau: bis zu 6 min ab Passau bis zu 12 min	Baufahrplan
SGV	Verspätung	bis zu 50 min	Baufahrplan

Integrierte Bündelung 2020

Bündel 07.20.0006 - Nürnberg - Passau

Bauphase

- Sa. 29.08.2020 - So. 27.09.2020, Sa, je 19:40 - 05:40 Uhr (4 Wochen, schichtweise):
- So. 30.08.2020 - Mo. 21.09.2020, So, je 18:40 - 04:40 Uhr (3 Wochen, schichtweise):
- Mo. 31.08.2020 - Sa. 03.10.2020, Mo-Fr, je 23:50 - 03:50 Uhr (5 Wochen, schichtweise):

Gleiswechselbetrieb
Undorf - Beratzhausen

gleichzeitig schichtweises Befahren Gegengleis auf Zs 8 Schalding - Sandbach (vorige Seite)

Verkehrsartenmix im Bauabschnitt (durchschnittlich pro Stunde)

	SPFV	SPNV	SGV
HVZ	-	-	-
NVZ	1 Zug	3 Züge	1 Zug
Nachts	1 Zug	1 Zug	3 Züge

Fahrplantechnische Auswirkungen (durchschnittlich pro Tag)

Verkehrsart	Auswirkung	Beschreibung	Vsl. Fpl.-Instrument
SPFV	Verspätung	bis zu 10 min (Ri. Nürnberg)	Baufahrplan
SPNV	Ausfall Verspätung	Relation Neumarkt (Opf) - Plattling: bis zu 2 Züge pro Tag zw. Neumarkt (Opf) - Undorf bis zu 15 min	Baufahrplan
SGV	Umleitung Verspätung	bis zu 14 Züge pro Tag üb. Würzburg - Augsburg - München - Salzburg bis zu 8 Züge pro Tag üb. Würzburg/Nürnberg - Treuchtlingen - Ingolsadt - Regensburg / Augsburg - München - Landshut - Regensburg / Plattling bis zu 20 min	Baufahrplan

Integrierte Bündelung 2020

Bündel 07.20.0007 - Vst Würzburg Hbf

Lage im Netz



Baumaßnahmendaten

- VzG-Streckennummer: 5209, 5201, 1733, 5910, 5200, 5321
- Betriebsstellen: Würzburg Hbf - Würzburg Hbf
- Durchführungszeitraum: 15.12.2019 - 12.12.2020
- Betriebsweise: Abweichung Fpl für Zmst, Nichtverfügbarkeit Bahnsteig(kanten)

Die wichtigsten Bauarbeiten

- Umbau Verkehrsstation Würzburg Hbf
- Neubau der Personenunterführung und Rückbau der alten Unterführung
- Neubau der Bahnsteigdächer, Bahnsteigkanten, Kabelanlagen, Beleuchtung, etc. inklusive Anpassung der Oberleitungsanlage

Auswirkungen

siehe folgende Seite

Integrierte Bündelung 2020

Bündel 07.20.0007 - Vst Würzburg Hbf

Bauphase

- So. 15.12.2019 00:00 Uhr - Sa. 12.12.2020 23:59 Uhr (1 Jahr, durchgehend): Würzburg Hbf Gleis 285 (APS-Gleis) gesperrt
- So. 15.12.2019 00:00 Uhr - Do. 09.04.2020 18:00 Uhr (16 Wochen, durchgehend): Würzburg Hbf Gleise 006/ 016 und 007/017
- So. 15.12.2019 - Di. 07.04.2020, Tgl., je 23:00 Uhr - 05:00 Uhr (16 Wochen, schichtweise): Würzburg Hbf Gleise 008/018 gesperrt
- Do. 09.04.2020 18:00 Uhr - Do. 27.08.2020 18:00 Uhr (20 Wochen, durchgehend): Würzburg Hbf Gleise 004/014 und 005/015 gesperrt
- Di. 14.04.2020 - Mi. 26.08.2020, Tgl., je 23:00 Uhr - 05:00 Uhr (19 Wochen, schichtweise): Würzburg Hbf Gleis 006/016 gesperrt
- Do. 27.08.2020 18:00 Uhr - Sa. 12.12.2020 23:59 Uhr (15 Wochen, durchgehend): Würzburg Hbf Gleise 002/0012 und 003/013 gesperrt
- Do. 27.08.2020 - Fr. 11.12.2020, Tgl., je 23:00 Uhr - 05:00 Uhr (15 Wochen, schichtweise): Würzburg Hbf Gleis 004/014 gesperrt

Fahrplantechnische Auswirkungen (durchschnittlich pro Tag)

Verkehrsart	Auswirkung	Beschreibung	Vsl. Fpl.-Instrument
SPFV	keine	-	Grundentlastung
SPNV	keine	Ganzjährig sind immer zeitgleich zwei Bahnsteigkanten gesperrt bzw. nicht verfügbar. Abgesehen von Gleisverlegungen keine Auswirkungen. Konzept analog der Vorjahre.	Grundentlastung
SGV	keine	-	Grundentlastung

Integrierte Bündelung 2020

Bündel 07.20.0007 - Vst Würzburg Hbf

Weiterführende Erläuterung

Die Arbeiten für die Bahnsteigerneuerungen werden für Weichenerneuerung in Würzburg Hbf unterbrochen. Die Weichenerneuerungen wurden aber nicht zur Integrierten Bündelung angemeldet sondern folgen erst im Baukapazitätsmanagement.

Integrierte Bündelung 2020

Bündel 07.20.0007 - Vst Würzburg Hbf

Skizze

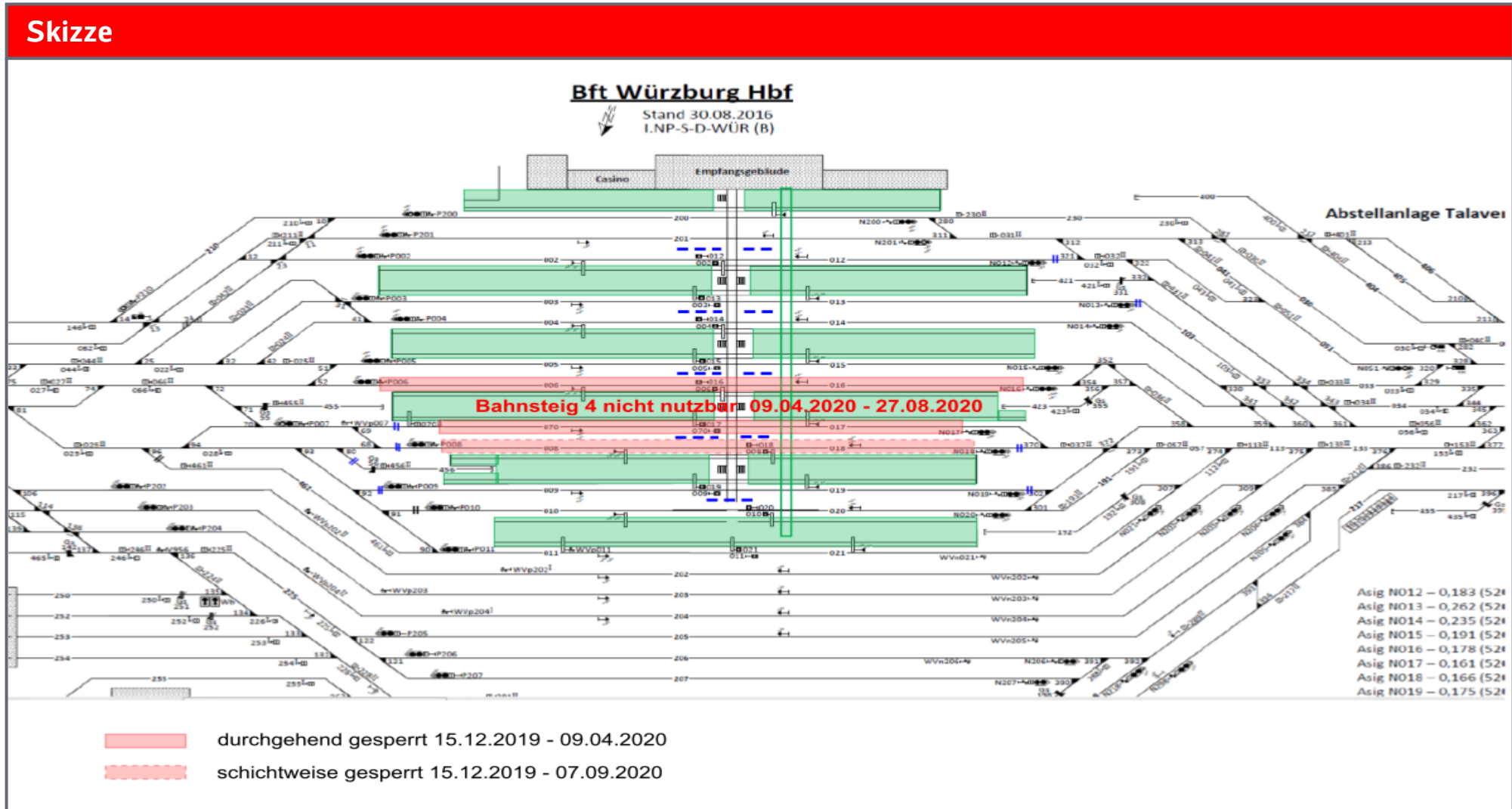

Integrierte Bündelung 2020

Bündel 07.20.0007 - Vst Würzburg Hbf

Skizze

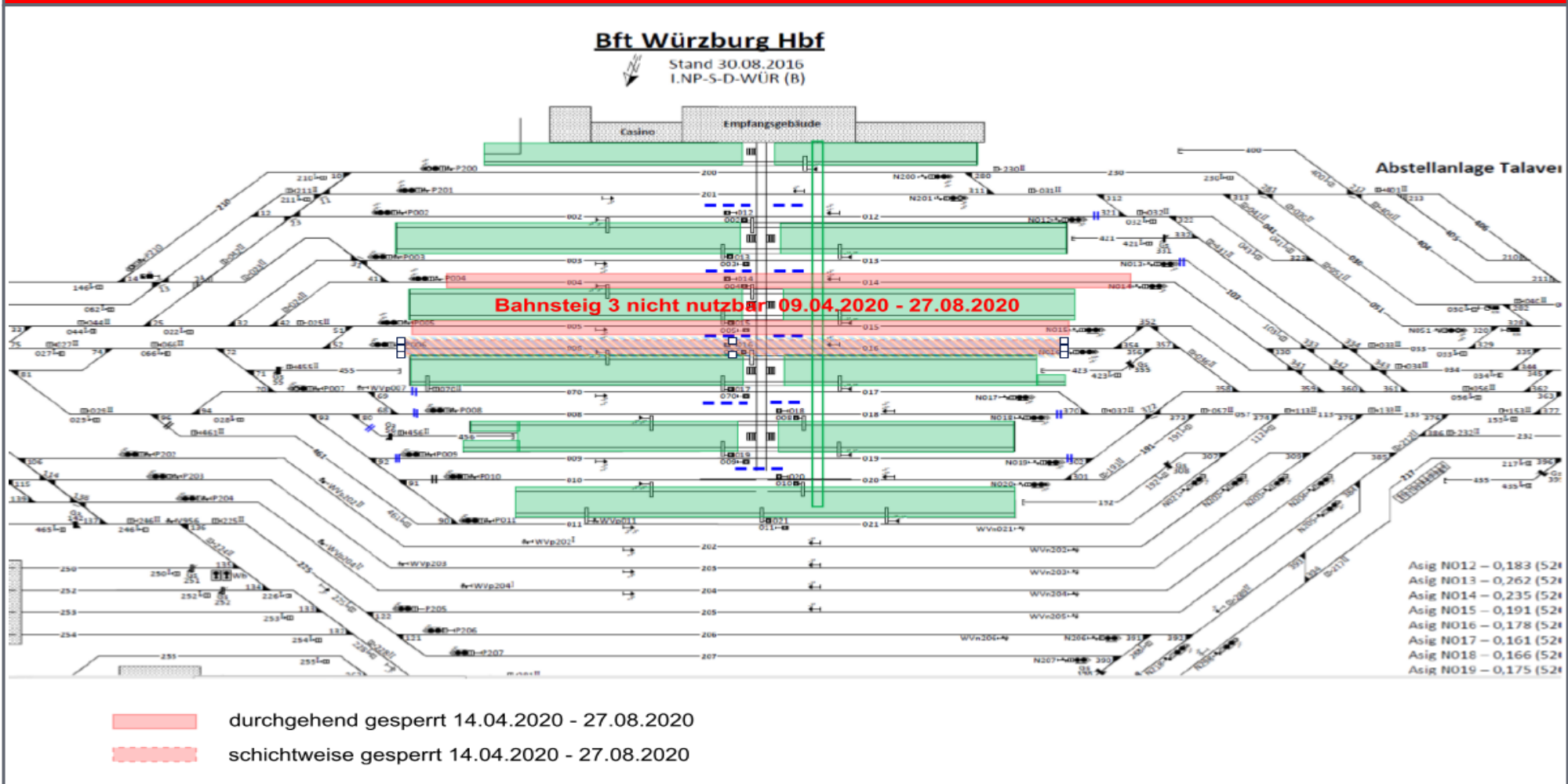

Arbeitsstand: 06.03.2018

Integrierte Bündelung 2020

Bündel 07.20.0007 - Vst Würzburg Hbf

Skizze

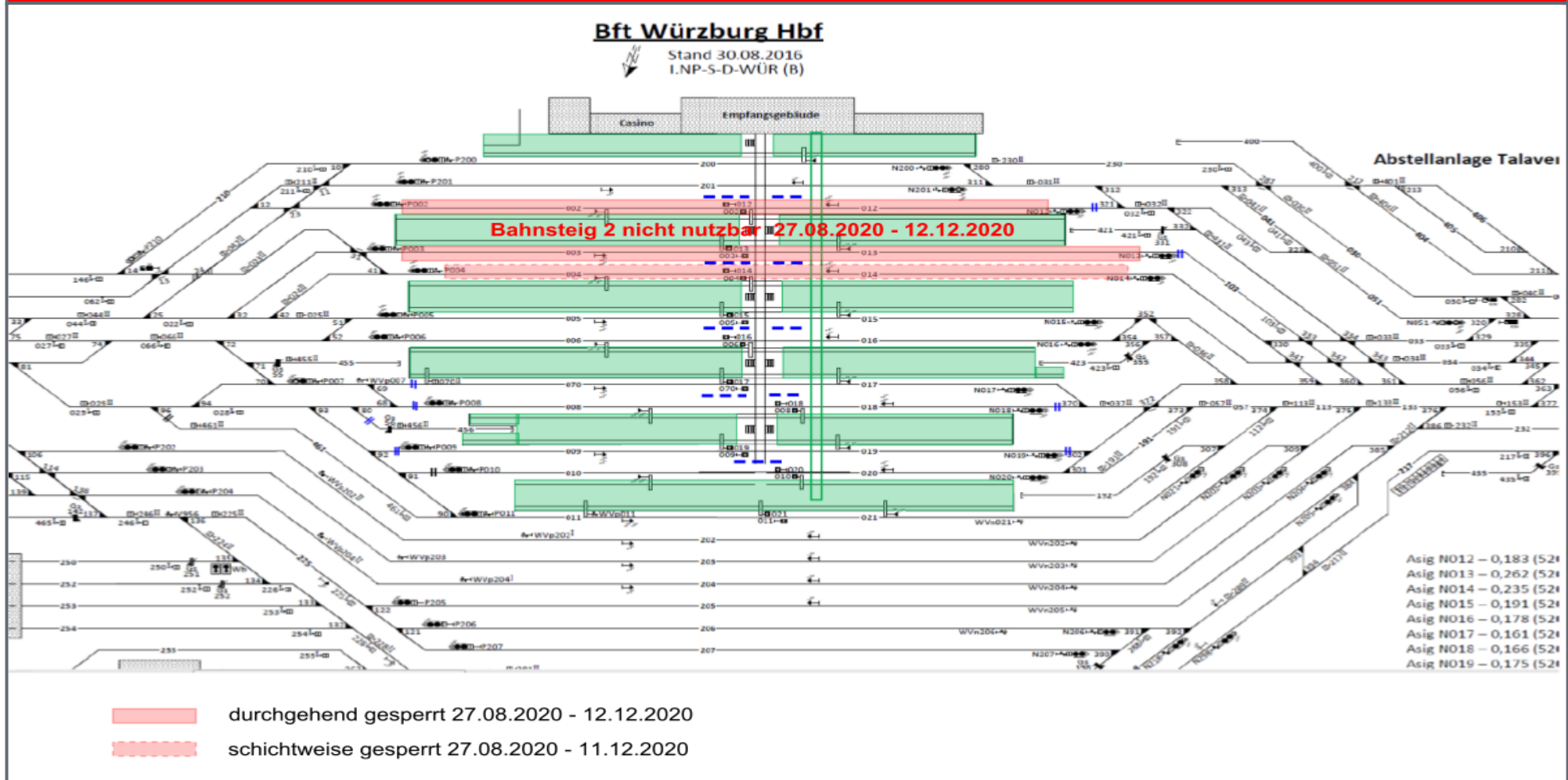

Integrierte Bündelung 2020

Bündel 07.20.0008 - Würzburg - Treuchtlingen

Lage im Netz

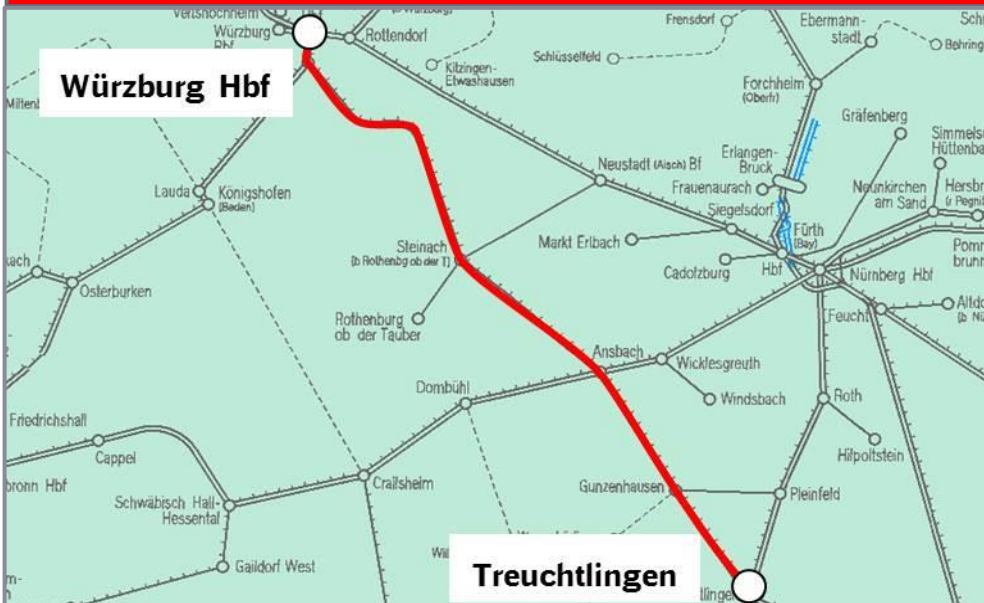

Die wichtigsten Bauarbeiten

- Gleisarbeiten
- Oberleitungsarbeiten
- Arbeiten an Lärmschutzanlagen

Auswirkungen

siehe folgende Seiten

Baumaßnahmendaten

- VzG-Streckenummer: 5201, 5321
- Betriebsstellen: Winterhausen - Oberdachstetten
- Durchführungszeitraum: 11.09.2020 - 30.11.2020
- Betriebsweise: Abweichung Fpl für Zmst, Gleiswechselbetrieb, Totalsperrung

Integrierte Bündelung 2020

Bündel 07.20.0008 - Würzburg - Treuchtlingen

Bauphase

- Sa. 12.09.2020 05:00 Uhr - Do. 08.10.2020 00:15 Uhr (27 Tage, durchgehend): Gleiswechselbetrieb Winterhausen - Ochsenfurt
- Fr. 18.09.2020 00:00 Uhr - Sa. 10.10.2020 00:00 Uhr (23 Tage, durchgehend): Gleiswechselbetrieb Steinach - Oberdachstetten
- Fr. 11.09.2020 - Mo. 28.09.2020, Mo-Fr, je 20:00 - 06:00 Uhr (17 Tage, schichtweise): Gleiswechselbetrieb Ochsenfurt - Marktbreit
- Sa. 12.09.2020 - So. 04.10.2020, Sa, je 22:00 - 06:00 Uhr (4x Sa, schichtweise): Totalsperrung Ochsenfurt - Winterhausen
- So. 13.09.2020 - Mo. 05.10.2020, So, je 22:00 - 05:00 Uhr (4x So, schichtweise): Totalsperrung Ochsenfurt - Winterhausen

Verkehrsartenmix im Bauabschnitt (durchschnittlich pro Stunde)

	SPFV	SPNV	SGV	Gründe für vorgeschlagenen Verkehrsartenmix
HVZ	0 Züge	2 Züge	2 Züge	Versorgungsbedürfnis, Pendlerströme,
NVZ	1 Zug	2 Züge	1 Züge	Alternative Umleitungsstrecken für den SGV
Nachts	0 Züge	1 Zug	4 Züge	

Fahrplantechnische Auswirkungen (durchschnittlich pro Tag)

Verkehrsart	Auswirkung	Beschreibung	Vsl. Fpl.-Instrument
SPFV	Umleitung Verspätung	L 26: bis zu 2 Nachtzüge üb. Würzburg - Neustadt (Aisch) - Nürnberg (bei nächtlicher TSP) bis zu 15 min	Baufahrplan
SPNV	Ausfall Verkehr Verspätung	Relation Würzburg - Marktbreit: bis zu 10 Züge pro Tag, nur einzelne Schülerzüge verkehr. Relation Würzburg - Treuchtlingen im Stundentakt, kein Haltausfall Winterhausen Richtung Treuchtlingen bis zu 20 min, Richtung Würzburg bis zu 10 min	Baufahrplan
SGV	Umleitung Verspätung	bis zu 65 Züge pro Tag üb. Würzburg - Neustadt /Aisch / Bamberg - Fürth - Treuchtlingen bis zu 47 Züge pro Tag üb. Würzburg - Nürnberg Rbf - Regensburg - München Nord Rbf bis zu 60 min	Baufahrplan

Integrierte Bündelung 2020

Bündel 07.20.0008 - Würzburg - Treuchtlingen

Bauphase

- Sa. 10.10.2020 00:00 Uhr - Di. 03.11.2020 05:00 Uhr (25 Tage, durchgehend): Gleiswechselbetrieb Ochsenfurt - Winterhausen
- Sa. 10.10.2020 05:30 Uhr - So. 01.11.2020 05:30 Uhr (23 Tage, durchgehend): Gleiswechselbetrieb Oberdachstetten - Steinach
- So. 11.10.2020 - Do. 29.10.2020, Tgl., je 22:00 - 05:00 Uhr (18 Tage, schichtweise): Gleiswechselbetrieb Oberdachstetten - Uffenheim
- Sa. 10.10.2020 - So. 25.10.2020, Sa, je 22:00 - 06:00 Uhr (3x Sa, schichtweise): Totalsperrung Winterhausen - Ochsenfurt
- So. 11.10.2020 - Mo. 26.10.2020, So, je 22:00 - 05:00 Uhr (3x So, schichtweise): Totalsperrung Winterhausen - Ochsenfurt

Verkehrsartenmix im Bauabschnitt (durchschnittlich pro Stunde)

	SPFV	SPNV	SGV	Gründe für vorgeschlagenen Verkehrsartenmix
HVZ	0 Züge	2 Züge	2 Züge	Versorgungsbedürfnis, Pendlerströme,
NVZ	1 Zug	2 Züge	1 Züge	Alternative Umleitungsstrecken für den SGV
Nachts	0 Züge	1 Zug	4 Züge	

Fahrplantechnische Auswirkungen (durchschnittlich pro Tag)

Verkehrsart	Auswirkung	Beschreibung	Vsl. Fpl.-Instrument
SPFV	Umleitung Verspätung	L 26: bis zu 2 Nachtzüge üb. Würzburg - Neustadt /Aisch - Nürnberg (bei nächtlicher TSP) bis zu 15 min	Baufahrplan
SPNV	Ausfall Verkehr Verspätung	Relation Würzburg - Marktbreit: bis zu 10 Züge pro Tag, nur einzelne Schülerzüge verkehr. Relation Würzburg - Treuchtlingen im Stundentakt, kein Haltausfall Winterhausen Richtung Treuchtlingen bis zu 20 min, Richtung Würzburg bis zu 10 min	Baufahrplan
SGV	Umleitung Verspätung	bis zu 51 Züge pro Tag üb. Würzburg - Nürnberg Rbf - Regensburg - München Nord Rbf bis zu 49 Züge pro Tag üb. Würzburg - Neustadt /Aisch / Bamberg - Fürth - Treuchtlingen bis zu 90 min	Baufahrplan

Integrierte Bündelung 2020

Bündel 07.20.0008 - Würzburg - Treuchtlingen

Bauphase

- Di. 03.11.2020 - Mo. 30.11.2020, Tgl, je 20:00 - 06:00 Uhr (27 Tage, schichtweise): Gleiswechselbetrieb Winterhausen - Ochsenfurt
- So. 01.11.2020 - Mo. 30.11.2020, Sa+So, je 20:00 - 06:00 Uhr (10 Tage, schichtweise): Gleiswechselbetr. Ochsenfurt - Herrnberchthheim
- Mo. 02.11.2020 - Sa. 28.11.2020, Mo-Fr, je 20:00 - 06:00 Uhr (20 Tage, schichtweise): Gleiswechselbetrieb Ochsenfurt - Marktbreit

Verkehrsartenmix im Bauabschnitt (durchschnittlich pro Stunde)

	SPFV	SPNV	SGV	Gründe für vorgeschlagenen Verkehrsartenmix
HVZ	-	-	-	
NVZ	0 Züge	2 Züge	1 Zug	
Nachts	0 Züge	1 Zug	4 Züge	

Fahrplantechnische Auswirkungen (durchschnittlich pro Tag)

Verkehrsart	Auswirkung	Beschreibung	Vsl. Fpl.-Instrument
SPFV	Verspätung	1 Zug pro Tag bis zu 10 min	Baufahrplan
SPNV	Ausfall Verspätung	Relation Würzburg - Marktbreit: bis zu 2 Züge pro Tag bis zu 5 min	Baufahrplan
SGV	Umleitung Verspätung	bis zu 9 Züge pro Tag üb. Augsburg - Bietigheim-Bissingen - Graben-Neudorf - Weinheim bis zu 2 Züge pro Tag üb. Gemünden - Schweinfurt - Bamberg - Fürth bis zu 2 Züge pro Tag üb. Würzburg - Neustadt /Aisch - Fürth - Treuchtlingen bis zu 20 min	Baufahrplan

Integrierte Bündelung 2020

Bündel 07.20.0008 - Würzburg - Treuchtlingen

Bauphase

- Di. 03.11.2020 - Do. 26.11.2020, Tgl, je 06:00 - 20:00 Uhr (23 Tage, schichtweise): Gleiswechselbetrieb Herrnberechthaus - Marktbreit
- Di. 03.11.2020 - So. 22.11.2020, Tgl, je 06:00 - 20:00 Uhr (27 Tage, schichtweise): Gleiswechselbetrieb Ochsenfurt - Winterhausen
- Mo. 23.11.2020 - So. 29.11.2020, Tgl, je 06:00 - 20:00 Uhr (7 Tage, schichtweise): Gleiswechselbetrieb Oberdachstetten - Steinach b. Rothenburg o.d.T.

Verkehrsartenmix im Bauabschnitt (durchschnittlich pro Stunde)

	SPFV	SPNV	SGV	Gründe für vorgeschlagenen Verkehrsartenmix
HVZ	0 Züge	3 Züge	2 Züge	Versorgungsbedürfnis, Pendlerströme,
NVZ	0 Züge	2 Züge	2 Züge	Alternative Umleitungsstrecken für den SGV
Nachts	-	-	-	

Fahrplantechnische Auswirkungen (durchschnittlich pro Tag)

Verkehrsart	Auswirkung	Beschreibung	Vsl. Fpl.-Instrument
SPFV	-	-	-
SPNV	Ausfall Verspätung	Relation Würzburg - Marktbreit, bis zu 12 Züge pro Tag, einzelne Schülerzüge verkehren bis zu 10 min	Baufahrplan
SGV	Umleitung Verspätung	bis zu 19 Züge pro Tag üb. Gemünden - Schweinfurt - Bamberg - Fürth bis zu 23 Züge pro Tag üb. Würzburg - Neustadt /Aisch - Fürth - Regensburg - München bis zu 8 Züge pro Tag üb. Augsburg - Bietigheim-Bissingen - Graben-Neudorf - Weinheim bis zu 20 min	Baufahrplan

Integrierte Bündelung 2020

Bündel 07.20.0008 - Würzburg - Treuchtlingen

Art der Arbeiten

- Gleiserneuerung Winterhausen - Ochsenfurt km 125,811 - 119,593
- Gleiserneuerung Ochsenfurt - Winterhausen km 119,531 - 125,839
- Gleiserneuerung NSTN-NON 82,713-71,270
- Gleiserneuerung NON-NSTN 71,220-82,654
- Schienenwechsel Steinach - Uffenheim km 83,940 - 95,860
- Vollinspektion Oberleitung Steinach - Oberdachstetten
- Vollinspektion Oberleitung Oberdachstetten - Steinach
- Vollinspektion Oberleitung Oberdachstetten
- Lärmschutzwände Goßmannsdorf km 122,940-122,340
- Lärmschutzwände Obernbreit km 111,420-112,310
- Lärmschutzwände Winterhausen km 125,5-126,43
- Lärmschutzwände Ochsenfurt Wand 1 km 118,32-117,77
- Lärmschutzwände Ochsenfurt Wand 2 in km 119,000 - 119,880
- Lärmschutzwände Ochsenfurt Wand 4 in km 120,20 - 120,290
- Lärmschutzwände Marktbreit Wand 1

Integrierte Bündelung 2020

Bündel 07.20.0008 - Würzburg - Treuchtlingen

Skizze

Bf Winterhausen
 I.NP-S-D-WÜR (B)
 Stand 30.05.2017

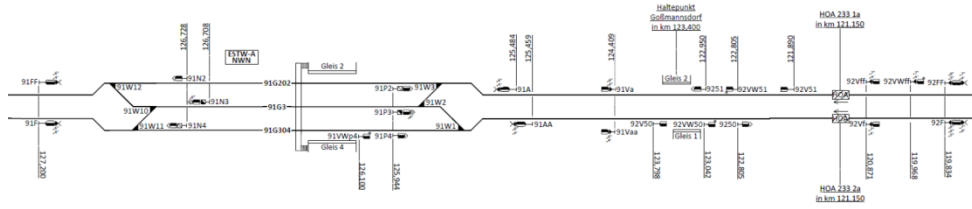

Bf Ochsenfurt
 I.NP-S-D-WÜR (B)
 Stand 30.05.2017

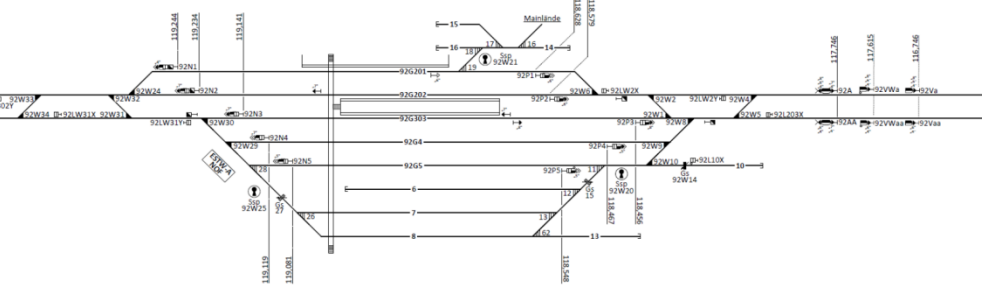

LSW Ochsenfurt-Goßmannsdorf

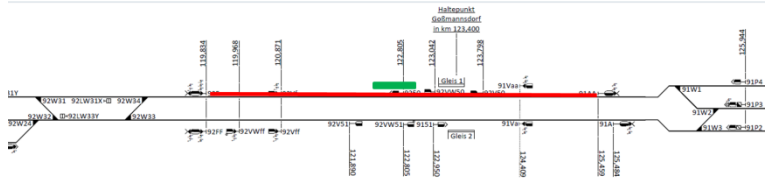

LSW Oberbreit



LSW Ochsenfurt

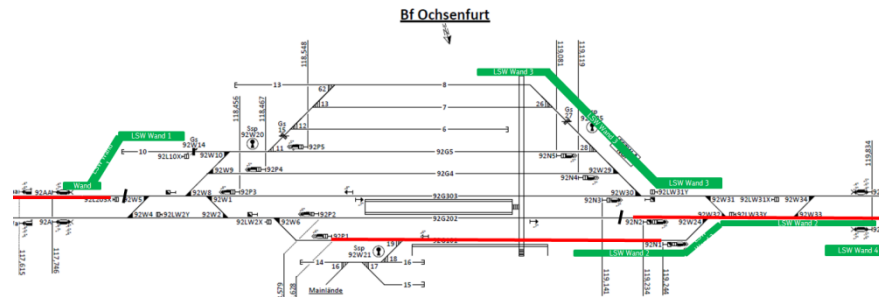

Integrierte Bündelung 2020

Bündel 07.20.0009 - Rottendorf - Bamberg

Lage im Netz



Baumaßnahmendaten

- VzG-Streckenummer: 5102, 5230, 5201, 5910, 5209
- Betriebsstellen: Rottendorf - Haßfurt
- Durchführungszeitraum: 15.12.2019 - 19.10.2020
- Betriebsweise: Nichtverfügbarkeit Bahnsteig(kanten),
Abweichung Fpl für Zmst, Befahren Ggl auf Zs 8,
Streckensperrung, Totalsperrung, Befahren Ggl auf Befehl,
Gleiswechselbetrieb

Die wichtigsten Bauarbeiten

- Bahnsteigarbeiten
- Gleisarbeiten

Auswirkungen

siehe folgende Seiten

Integrierte Bündelung 2020

Bündel 07.20.0009 - Rottendorf - Bamberg

Bauphase

- So. 15.12.2019 00:00 Uhr - So. 01.03.2020 23:59 Uhr (11 Wochen, durchgehend): Waigolshausen Bahnsteig Gleis 5 auf 100 m verkürzt
- So. 15.12.2019 00:00 Uhr - So. 17.05.2020 23:59 Uhr (22 Wochen, durchgehend): Waigolshausen Bahnsteig Gleis 4 auf 100 m verkürzt
- So. 01.03.2020 00:00 Uhr - So. 17.05.2020 23:59 Uhr (11 Wochen, durchgehend): Waigolshausen Bahnsteig Gleis 5 nicht verfügbar

Verkehrsartenmix im Bauabschnitt (durchschnittlich pro Stunde)

	SPFV	SPNV	SGV	
HVZ	Züge	Züge	Züge	Keine Kapazitätsreduktion zu erwarten.
NVZ	Züge	Züge	Züge	
Nachts	Züge	Züge	Züge	

Fahrplantechnische Auswirkungen (durchschnittlich pro Tag)

Verkehrsart	Auswirkung	Beschreibung	Vsl. Fpl.-Instrument
SPFV	keine	nicht betroffen	-
SPNV	Längen-einschränkung	Züge mit Verkehrshalt in Waigolshausen auf 100 m beschränkt	Baufahrplan
SGV	keine	nicht betroffen	-

Integrierte Bündelung 2020

Bündel 07.20.0009 - Rottendorf - Bamberg

Bauphase

- Sa. 04.04.2020 04:30 Uhr - Mo. 06.04.2020 04:30 Uhr (2 Tage, durchgehend): Totalsperrung Bf Haßfurt

Verkehrsartenmix im Bauabschnitt (durchschnittlich pro Stunde)

	SPFV	SPNV	SGV
HVZ	-	-	-
NVZ	-	-	-
Nachts	-	-	-

Fahrplantechnische Auswirkungen (durchschnittlich pro Tag)

Verkehrsart	Auswirkung	Beschreibung	Vsl. Fpl.-Instrument
SPFV	keine	nicht betroffen	-
SPNV	Ausfall	Relation Frankfurt - Bamberg zwischen Bamberg und Schweinfurt Hbf Relation Würzburg - Nürnberg zwischen Bamberg und Schweinfurt Hbf	Baufahrplan
SGV	Umleitung	bis zu 17 Züge pro Tag über Fürth Hbf - Würzburg - Gemünden bis zu 14 Züge pro Tag über Ansbach - Würzburg - Gemünden	Baufahrplan

Integrierte Bündelung 2020

Bündel 07.20.0009 - Rottendorf - Bamberg

Bauphase

- Sa. 10.10.2020 05:00 Uhr - So. 18.10.2020 05:00 Uhr (9 Tage, durchgehend): Gleiswechselbetrieb Seligenstadt - Rottendorf

Verkehrsartenmix im Bauabschnitt (durchschnittlich pro Stunde)

	SPFV	SPNV	SGV
HVZ	0 Züge	5 Züge	0 Züge
NVZ	0 Züge	5 Züge	0 Züge
Nachts	0 Züge	1-2 Züge	1 Zug

Fahrplantechnische Auswirkungen (durchschnittlich pro Tag)

Verkehrsart	Auswirkung	Beschreibung	Vsl. Fpl.-Instrument
SPFV	keine	nicht betroffen	-
SPNV	Vorplan Verspätung	Relation Bamberg - Schlüchtern/Gemünden: in Bamberg bis 7 min vor Plan bis zu 10 min	Baufahrplan
SGV	keine	nicht betroffen	-

Integrierte Bündelung 2020

Bündel 07.20.0009 - Rottendorf - Bamberg

Skizze



Weiterführende Erläuterung

- Rottendorf – Neubau Haus- und Mittelbahnsteig (Gleise 1 + 3 mit Personenunterführung)
- Waigolshausen – Neubau Bahnsteige Gleise 3 + 4 und 5 (inkl. Rückbau alte Personenunterführung)
- Haßfurt – Neubau Bahnsteige Gleise 2+3 mit Gleisverschwenkung Gleis 3 und OL Anpassung
- Rottendorf – Gleiserneuerung Gleis 103 mit teilw. PSS und Gleiserneuerung Gleis 301 (Gl 302 wird teilweise als Nachbargleis gesperrt) während Vor- und Nacharbeiten (Auf- und Abbau der festen Absperrung sowie Ein- und Ausbau der Isolatoren in der Oberleitung)

Integrierte Bündelung 2020

Bündel 07.20.0010 - Nürnberg - Treuchtlingen

Lage im Netz



Baumaßnahmendaten

- VzG-Streckenummer: 5320, 5330
- Betriebsstellen: Nürnberg-Eibach - Pleinfeld
- Durchführungszeitraum: 09.02.2020 - 12.12.2020
- Betriebsweise: Gleiswechselbetrieb, Abweichung Fpl für Zmst, Nichtverfügbarkeit Bahnsteig(kanten), Totalsperrung

Die wichtigsten Bauarbeiten

- Bahnsteigarbeiten
- EÜ-Arbeiten

Auswirkungen

siehe folgende Seiten

Integrierte Bündelung 2020

Bündel 07.20.0010 - Nürnberg - Treuchtlingen

Bauphase

- So. 09.02.2020 22:00 Uhr - Fr. 17.04.2020 06:00 Uhr (10 Wochen, durchgehend): Pleinfeld Gleis 5 gesperrt und Bahnsteig Gleis 4 auf 110 m eingekürzt
- Sa. 18.04.2020 22:00 Uhr - Fr. 26.06.2020 06:00 Uhr (10 Wochen, durchgehend): Pleinfeld Gleis 2 gesperrt und Bahnsteig Gleis 3 auf 110 m eingekürzt
- Sa. 27.06.2020 22:00 Uhr - Fr. 04.09.2020 06:00 Uhr (10 Wochen, durchgehend): Pleinfeld Gleis 3 gesperrt und Bahnsteig Gleis 2 auf 110 m eingekürzt
- Fr. 05.09.2020 22:00 Uhr - Sa. 16.11.2020 06:00 Uhr (10 Wochen, durchgehend): Pleinfeld Gleis 4 gesperrt und Bahnsteig Gleis 5 auf 110 m eingekürzt

Verkehrsartenmix im Bauabschnitt (durchschnittlich pro Stunde)

	SPFV	SPNV	SGV	
HVZ	Züge	Züge	Züge	Keine Kapazitätsreduktion zu erwarten.
NVZ	Züge	Züge	Züge	
Nachts	Züge	Züge	Züge	

Fahrplantechnische Auswirkungen (durchschnittlich pro Tag)

Verkehrsart	Auswirkung	Beschreibung	Vsl. Fpl.-Instrument
SPFV	Gleisänderung	bei Sperrung Gleis 2 und 3 (durchgehende Hauptgleise)	Baufahrplan
SPNV	Gleisänderung	bei Sperrung Gleis 2 - 5	Baufahrplan
SGV	Gleisänderung	bei Sperrung Gleis 2 und 3 (durchgehende Hauptgleise)	Baufahrplan

Integrierte Bündelung 2020

Bündel 07.20.0010 - Nürnberg - Treuchtlingen

Bauphase

- Fr. 13.03.2020 22:30 Uhr – Di. 17.03.2020 04:30 Uhr (3 Tage, durchgehend):
- Fr. 03.04.2020 22:30 Uhr – Mo. 06.04.2020 04:30 Uhr (2 Tage, durchgehend):
- Do. 14.05.2020 – Di. 26.05.2020, Tgl., je 22:30 – 04:30 Uhr (12 Tage, schichtweise):
- Mi. 24.06.2020 22:30 Uhr – Fr. 10.07.2020 04:30 Uhr (2 Wochen, durchgehend):
- Mo. 16.11.2020 04:30 Uhr – Sa. 12.12.2020 23:59 Uhr (16 Tage, durchgehend):

Gleiswechselbetrieb Nürnberg-Hbf -
Nürnberg-Reichelsdorf

Verkehrsartenmix im Bauabschnitt (durchschnittlich pro Stunde)

	SPFV	SPNV	SGV
HVZ	2 Züge	4-5 Züge	0 Züge
NVZ	1-2 Züge	3-4 Züge	0 Züge
Nachts	0 Züge	1-2 Züge	0 Züge

Fahrplantechnische Auswirkungen (durchschnittlich pro Tag)

Verkehrsart	Auswirkung	Beschreibung	Vsl. Fpl.-Instrument
SPFV	Streckenwechsel Verspätung	bis zu 11 Züge pro Tag über Güterbahn Nürnberg-Reichelsdorf – Nürnberg-Eibach bis zu 3 min	Baufahrplan / 14.09.-12.12.2020 Grundentlastung
SPNV	Streckenwechsel Verspätung	bis zu 36 Züge pro Tag über Güterbahn Nürnberg-Reichelsdorf – Nürnberg-Eibach bis zu 5 min	Baufahrplan / 14.09.-12.12.2020 Grundentlastung
SGV	Streckenwechsel Verspätung	bis zu 16 Züge pro Tag über Güterbahn Nürnberg-Reichelsdorf – Nürnberg-Eibach bis zu 30 min	Baufahrplan / 14.09.-12.12.2020 Grundentlastung

Arbeitsstand: 06.03.2018

Integrierte Bündelung 2020

Bündel 07.20.0010 - Nürnberg - Treuchtlingen

Bauphase

- Fr. 27.03.2020 22:30 Uhr – Di. 31.03.2020 04:30 Uhr (3 Tage, durchgehend):
 - Mo. 13.04.2020 – Sa. 25.04.2020, Tgl, je 22:30 – 04:30 Uhr (11 Tage, schichtweise):
 - Mo. 14.09.2020 04:30 Uhr – Mo. 16.11.2020 04:30 Uhr (9 Wochen, durchgehend):
- } Gleiswechselbetrieb
Nürnberg- Reichelsdorf -
Nürnberg- Eibach

Verkehrsartenmix im Bauabschnitt (durchschnittlich pro Stunde)

	SPFV	SPNV	SGV
HVZ	1 Zug	2-3 Züge	0 Züge
NVZ	2 Züge	2 Züge	1 Zug
Nachts	1 Zug	1 Zug	1-2 Züge

Fahrplantechnische Auswirkungen (durchschnittlich pro Tag)

Verkehrsart	Auswirkung	Beschreibung	Vsl. Fpl.-Instrument
SPFV	Streckenwechsel	bis zu 9 Züge pro Tag über Güterbahn Nürnberg-Reichelsdorf – Nürnberg-Eibach	Baufahrplan / 14.09.-12.12.2020 Grundentlastung
SPNV	Streckenwechsel Verspätung	bis zu 36 Züge pro Tag über Güterbahn Nürnberg-Reichelsdorf – Nürnberg-Eibach bis zu 5 min	Baufahrplan / 14.09.-12.12.2020 Grundentlastung
SGV	Verspätung	bis zu 30 min	Baufahrplan / 14.09.-12.12.2020 Grundentlastung

Integrierte Bündelung 2020

Bündel 07.20.0010 - Nürnberg - Treuchtlingen

Bauphase

- Sa. 25.04.2020 - Do. 14.05.2020, Tgl., je 22:30 - 04:30 Uhr (18 Tage, schichtweise):
- Fr. 10.07.2020 22:30 Uhr - Di. 14.07.2020 04:30 Uhr (3 Tage, durchgehend):
- Fr. 31.07.2020 04:30 Uhr - 24.08.2020 04:30 Uhr (24 Tage, durchgehend):
- Mo. 24.08.2020 - Mo. 14.09.2020, Tgl., je 22:30 - 04:30 Uhr (3 Wochen, schichtweise):

Totalsperrung Nürnberg-Eibach
Nürnberg-Reichelsdorf

=> Eü Entengraben in km 54,409 wurde bereits in 2018 geplant (Eskalation und Neuanmeldung 2020)

Verkehrsartenmix im Bauabschnitt (durchschnittlich pro Stunde)

	SPFV	SPNV	SGV
HVZ	-	-	-
NVZ	-	-	-
Nachts	-	-	-

Fahrplantechnische Auswirkungen (durchschnittlich pro Tag)

Verkehrsart	Auswirkung	Beschreibung	Vsl. Fpl.-Instrument
SPFV	Streckenwechsel	bis zu 20 Züge pro Tag über Güterbahn Nürnberg-Reichelsdorf - Nürnberg-Eibach	Baufahrplan
SPNV	Streckenwechsel	bis zu 72 Züge pro Tag über Güterbahn Nürnberg-Reichelsdorf - Nürnberg-Eibach	Baufahrplan
SGV	Streckenwechsel Umleitung	bis zu 18 Züge pro Tag über Güterbahn Nürnberg-Reichelsdorf - Nürnberg-Eibach bis zu 2 Züge pro Tag über Würzburg - Ansbach - Treuchtlingen	Baufahrplan

Integrierte Bündelung 2020

Bündel 07.20.0010 - Nürnberg - Treuchtlingen

Skizze

Bf
Nürnberg - Reichelsdorf
(von Hür Fibach ferngestellt)
(Stw Dr S 60)

EU "Entengraben in km 54,409

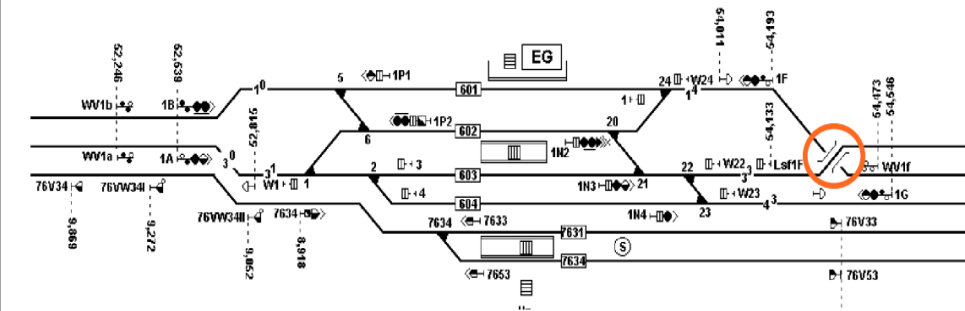

Pleinfeld (NPLF)

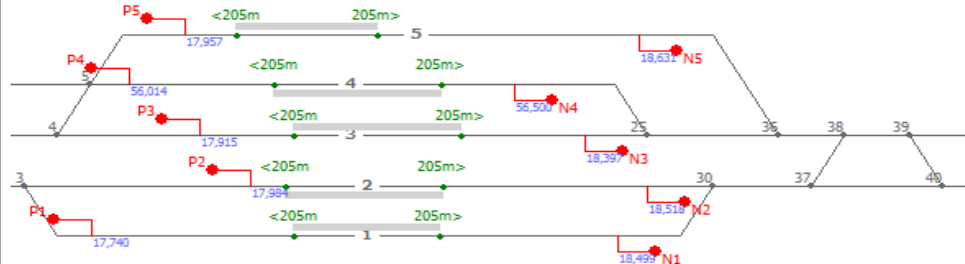

Weiterführende Erläuterung

EÜ „Entengraben“ in km 54,409 wurde bereits in für 2018 geplant, musste aber aufgrund fehlenden Plan- und Baurecht auf 2020 verschoben werden.

Es besteht teilweise eine Totalspernung der VzG-Strecke 5320. Dann sind jeweils die beiden Fernbahngleise gesperrt; die S-Bahn bzw. das Güterbahngleis sind davon nicht betroffen.

Pleinfeld - Neubau Mittelbahnsteig zum Gleis 2/3 und Gleis 4/5

Integrierte Bündelung 2020

Bündel 07.20.0011 - Augsburg - Treuchtlingen

Lage im Netz



Baumaßnahmendaten

- VzG-Streckenummer: 5310, 5300, 5305, 5381
- Betriebsstellen: Augsb-Oberhausen - Otting-Weilheim
- Durchführungszeitraum: 25.05.2020 - 12.12.2020
- Betriebsweise: Totalsperrung, Gleiswechselbetrieb, Abweichung Fpl für Zmst und Zmst X GRi

Die wichtigsten Bauarbeiten

- DSTW Meitingen - Mertingen Inbetriebnahme, Restarbeiten
- Mündling - Otting Weilheim, Oberleitungserneuerung (ca. 10 km), Gleiserneuerung mit BR, PSS und TE (ca. 5 km), Dammsanierung und Stützmauerarbeiten, Abbruch SÜ Biberhof
- Barrierefreier Ausbau Donauwörth
- Gleiserneuerung mit BR, PSS und TE Gablingen - Augsburg Oberhausen (ca. 8 km)

Auswirkungen

siehe folgende Seiten

Integrierte Bündelung 2020

Bündel 07.20.0011 - Augsburg - Treuchtlingen

Bauphase

- Fr. 08.05.2020 07:00 Uhr – Sa. 23.05.2020 21:30 Uhr (2 Wochen, durchgehend): Gersthofen Gleis 101 gesperrt

Verkehrsartenmix im Bauabschnitt (durchschnittlich pro Stunde)

	SPFV	SPNV	SGV	
HVZ	Züge	Züge	Züge	Keine Kapazitätsreduktion zu erwarten.
NVZ	Züge	Züge	Züge	
Nachts	Züge	Züge	Züge	

Fahrplantechnische Auswirkungen (durchschnittlich pro Tag)

Verkehrsart	Auswirkung	Beschreibung	Vsl. Fpl.-Instrument
SPFV	keine	nicht betroffen	Baufahrplan
SPNV	Haltausfall	bis zu 34 Züge pro Tag in Richtung Donauwörth	Baufahrplan
SGV	Verspätung	bis zu 25 min	Baufahrplan

Integrierte Bündelung 2020

Bündel 07.20.0011 - Augsburg - Treuchtlingen

Skizze

Bfu Gersthofen

Strecke 5300 km 6,75
ferngestellt von Gablingen

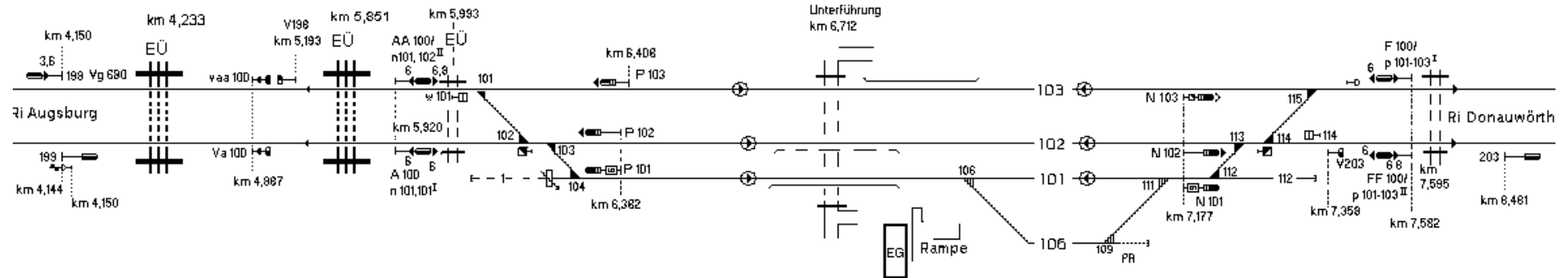
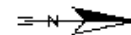

Integrierte Bündelung 2020

Bündel 07.20.0011 - Augsburg - Treuchtlingen

Bauphase

- Fr. 10.07.2020 05:00 Uhr - Mo. 09.11.2020 05:00 Uhr (17 Wochen, durchgehend): Gleiswechselbetrieb Mündling - Otting-Weilheim
- Fr. 10.07.2020 - Fr. 04.09.2020, Tgl., je 21:00 - 05:00 Uhr (8 Wochen, schichtweise): Gleiswechselbetrieb Mündling - Donauwörth

Verkehrsartenmix im Bauabschnitt (durchschnittlich pro Stunde)

	SPFV	SPNV	SGV
HVZ	2 Züge	2 Züge	1 Zug
NVZ	2 Züge	2 Züge	1 Zug
Nachts	0 Züge	1 Zug	3 Züge

Fahrplantechnische Auswirkungen (durchschnittlich pro Tag)

Verkehrsart	Auswirkung	Beschreibung	Vsl. Fpl.-Instrument
SPFV	Umleitung	L 18: bis zu 2 Züge pro Tag üb. Nürnberg - Ingolstadt - München L 25: bis zu 2 Züge pro Tag üb. Nürnberg - Ingolstadt - München Nachtzüge: bis zu 2 Züge pro Tag über Treuchtlingen - Ingolstadt - München	Ausregelung
	Vorplan Verspätung	bis zu 15 min ab München Hbf bis zu 15 min	
SPNV	Vorplan	bis zu 15 min ab Treuchtlingen bis zu 5 min ab Augsburg Hbf	Ausregelung
	Verspätung	bis zu 15 min	
SGV	Umleitung	bis zu 40 Züge pro Tag über Treuchtlingen - Ingolstadt - München	Ausregelung
	Verspätung	bis zu 80 min	

Integrierte Bündelung 2020

Bündel 07.20.0011 - Augsburg - Treuchtlingen

Bauphase

■ Sa. 25.07.2020 05:15 Uhr - Fr. 07.08.2020 22:00 Uhr (2 Wochen, durchgehend): Gleiswechselbetrieb Gablingen - Gersthofen

Verkehrsartenmix im Bauabschnitt (durchschnittlich pro Stunde)

	SPFV	SPNV	SGV
HVZ	2 Züge	4 Züge	0 Züge
NVZ	2 Züge	4 Züge	0 Züge
Nachts	0 Züge	2 Züge	4 Züge

Fahrplantechnische Auswirkungen (durchschnittlich pro Tag)

Verkehrsart	Auswirkung	Beschreibung	Vsl. Fpl.-Instrument
SPFV	Umleitung Vorplan Verspätung	L 18: bis zu 2 Züge pro Tag üb. Nürnberg - Ingolstadt - München L 25: bis zu 2 Züge pro Tag üb. Nürnberg - Ingolstadt - München L 26: bis zu 2 Züge pro Tag üb. Nürnberg - Ingolstadt - München Nachtzüge: bis zu 2 Züge pro Tag über Treuchtlingen - Ingolstadt - München bis zu 15 min ab München Hbf bis zu 25 min	Baufahrplan
SPNV	Ausfall Vorplan Verspätung	Relation Augsburg - Meitingen/Donauwörth: bis zu 28 Züge pro Tag zw. Augsburg - Meitingen/Donauwörth (ergibt 30 min Takt) bis zu 15 min ab Treuchtlingen bis zu 15 min	Baufahrplan
SGV	Umleitung Verspätung	bis zu 68 Züge pro Tag üb. Treuchtlingen - Ingolstadt - München bis zu 90 min	Baufahrplan

Integrierte Bündelung 2020

Bündel 07.20.0011 - Augsburg - Treuchtlingen

Bauphase

- Fr. 07.08.2020 22:00 Uhr - So. 23.08.2020 22:00 Uhr (2 Wochen, durchgehend): Gleiswechselbetrieb Gersthofen - Augsburg Oberhausen und Gleiswechselbetrieb Augsburg Oberhausen - Augsburg Hirblinger Straße

Verkehrsartenmix im Bauabschnitt (durchschnittlich pro Stunde)

	SPFV	SPNV	SGV
HVZ	0 Zug	0 Züge	0 Züge
NVZ	0 Zug	0 Züge	0 Züge
Nachts	0 Züge	0 Züge	0 Züge

Fahrplantechnische Auswirkungen (durchschnittlich pro Tag)

Verkehrsart	Auswirkung	Beschreibung	Vsl. Fpl.-Instrument
SPFV	keine	nicht betroffen	Baufahrplan
SPNV	Streckenwechsel	bis zu 25 Züge pro Tag im Streckenwechsel über Güterbahn	Baufahrplan
SGV	Streckenwechsel Verspätung	1 Zug Streckenwechsel über Güterbahn bis zu 50 min	Baufahrplan

Integrierte Bündelung 2020

Bündel 07.20.0011 - Augsburg - Treuchtlingen

Bauphase

- Di. 11.08.2020 22:00 Uhr - Do. 20.08.2020 23:59 Uhr (9 Tage, durchgehend): Donauwörth Gleis 010 gesperrt
- Fr. 21.08.2020 00:00 Uhr - Di. 01.09.2020 23:59 Uhr (12 Tage, durchgehend): Donauwörth Gleis 020 gesperrt
- Mi. 02.09.2020 00:00 Uhr - Fr. 11.09.2020 06:00 Uhr (9 Tage, durchgehend): Donauwörth Gleis 030 gesperrt
- Mo. 14.09.2020 22:00 Uhr - Di. 22.09.2020 23:59 Uhr (8 Tage, durchgehend): Donauwörth Gleis 060 gesperrt
- Di. 22.09.2020 22:00 Uhr - Do. 01.10.2020 23:59 Uhr (9 Tage, durchgehend): Donauwörth Gleis 040 gesperrt
- Do. 24.09.2020 00:00 Uhr - Do. 01.10.2020 23:59 Uhr (8 Tage, durchgehend): Donauwörth Gleis 070 gesperrt
- Fr. 02.10.2020 00:00 Uhr - Di. 13.10.2020 06:00 Uhr (11 Tage, durchgehend): Donauwörth Gleis 050 gesperrt
- Di. 03.11.2020 00:00 Uhr - Mo. 23.11.2020 06:00 Uhr (3 Wochen, durchgehend): Donauwörth Gleise 060 und 070 gesperrt
- Di. 01.12.2020 00:00 Uhr - Sa. 12.12.2020 23:59 Uhr (12 Tage, durchgehend): Donauwörth Gleise 060 und 070 gesperrt

Verkehrsartenmix im Bauabschnitt (durchschnittlich pro Stunde)

	SPFV	SPNV	SGV	
HVZ	Züge	Züge	Züge	Keine Kapazitätsreduktion zu erwarten.
NVZ	Züge	Züge	Züge	
Nachts	Züge	Züge	Züge	

Fahrplantechnische Auswirkungen (durchschnittlich pro Tag)

Verkehrsart	Auswirkung	Beschreibung	Vsl. Fpl.-Instrument
SPFV	Gleisänderung	entsprechend dem Sperrzustand	Baufahrplan
SPNV	Gleisänderung	entsprechend dem Sperrzustand	Baufahrplan
SGV	Gleisänderung	entsprechend dem Sperrzustand	Baufahrplan

Integrierte Bündelung 2020

Bündel 07.20.0011 - Augsburg - Treuchtlingen

Skizze

Bahnhof Donauwörth

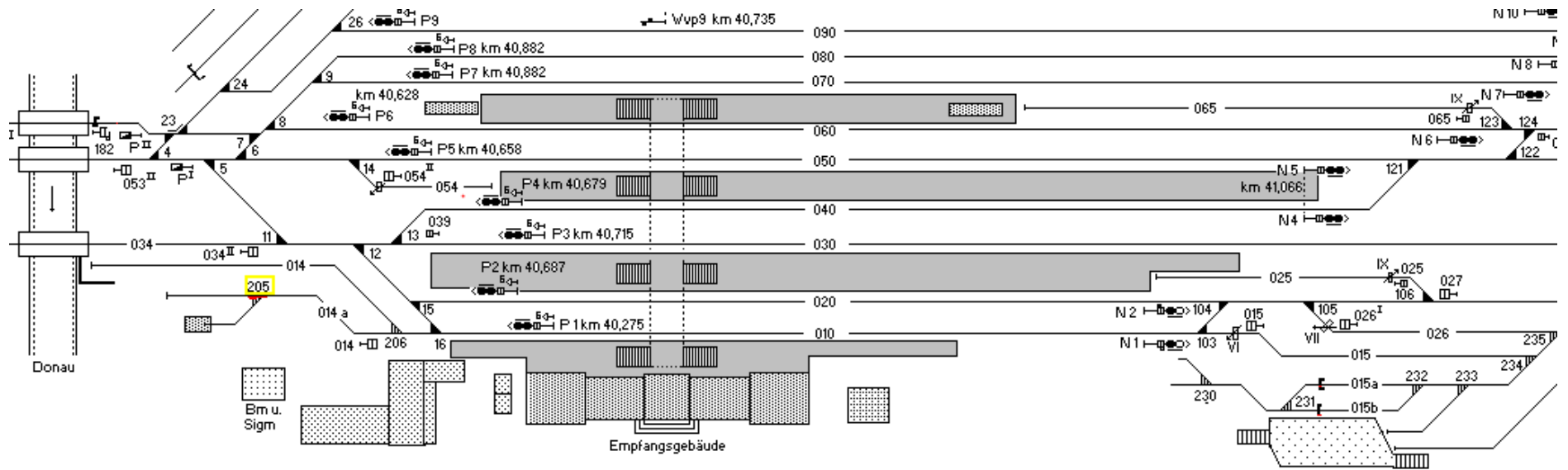

Integrierte Bündelung 2020

Bündel 07.20.0011 - Augsburg - Treuchtlingen

Bauphase

- Di. 07.07.2020 - Mi. 15.07.2020, Tgl., je 23:00 - 05:00 Uhr (3 Tage, schichtweise): Totalsperrung Otting-Weilheim – Mündling
- Sa. 01.08.2020 - Di. 04.08.2020, Sa-Mo, je 22:00 - 05:00 Uhr (3 Tage, schichtweise): Totalsperrung Augsburg Oberhausen – Gablingen
- Mo. 10.08.2020 - Mi. 12.08.2020, Mo+Di, je 22:00 - 05:00 Uhr (2 Tage, schichtweise): Totalsperrung Augsburg Oberhausen – Gablingen
- Mo. 17.08.2020 - Do. 20.08.2020, Mo-Mi, je 22:00 - 05:00 Uhr (3 Tage, schichtweise): Totalsperrung Augsburg Oberhausen – Gablingen
- Sa. 29.08.2020 - Mo. 12.10.2020, Sa+So, je 23:30 - 05:30 Uhr (6 Wochen, schichtweise): Totalsperrung Bahnhof Mündling

Verkehrsartenmix im Bauabschnitt (durchschnittlich pro Stunde)

	SPFV	SPNV	SGV
HVZ	0 Züge	0 Züge	0 Züge
NVZ	0 Züge	0 Züge	0 Züge
Nachts	0 Züge	0 Züge	0 Züge

Fahrplantechnische Auswirkungen (durchschnittlich pro Tag)

Verkehrsart	Auswirkung	Beschreibung	Vsl. Fpl.-Instrument
SPFV	Umleitung	L 18: bis zu 2 Züge pro Tag üb. Nürnberg – Ingolstadt – München Nachtzüge: bis zu 2 Züge pro Tag über Treuchtlingen – Ingolstadt – München	Baufahrplan
SPNV	Ausfall	Relation Augsburg – Donauwörth: bis zu 8 Züge pro Tag zw. Augsburg-Oberh. – Gablingen Relation Augsburg – Nürnberg: bis zu 2 Züge pro Tag zw. Donauwörth – Otting-Weilheim (bei Tsp Otting-Weilheim – Mündling)	Baufahrplan
SGV	Umleitung	bis zu 20 Züge pro Tag üb. Treuchtlingen – Ingolstadt – München	Baufahrplan

Integrierte Bündelung 2020

Bündel 07.20.0011 - Augsburg - Treuchtlingen

Bauphase

- Sa. 22.08.2020 23:30 Uhr - Mo. 24.08.2020 05:30 Uhr (30 Stunden, durchgehend): Totalsperrung Mündling - Otting-Weilheim
- Fr. 23.10.2020 18:00 Uhr - Mo. 26.10.2020 04:25 Uhr (58 Stunden, durchgehend): Totalsperrung Donauwörth - Stahlwerk
- Fr. 30.10.2020 - Mo. 23.11.2020, je Fr. 20:40 Uhr - Mo. 04:25 Uhr (3 ½ Wochen, Fr-Mo durchgehend): Totalsp. Donauwörth - Stahlwerk

Verkehrsartenmix im Bauabschnitt (durchschnittlich pro Stunde)

	SPFV	SPNV	SGV
HVZ	0 Züge	0 Züge	0 Züge
NVZ	0 Züge	0 Züge	0 Züge
Nachts	0 Züge	0 Züge	0 Züge

Fahrplantechnische Auswirkungen (durchschnittlich pro Tag)

Verkehrsart	Auswirkung	Beschreibung	Vsl. Fpl.-Instrument
SPFV	Umleitung	L 18: bis zu 4 Züge pro Tag üb. Nürnberg - Ingolstadt - München L 25: bis zu 2 Züge pro Tag üb. Nürnberg - Ingolstadt - München bis zu 2 Züge pro Tag üb. Treuchtlingen - Ingolstadt - München L 26: bis zu 5 Züge pro Tag üb. Treuchtlingen - Ingolstadt - München L 28: bis zu 2 Züge pro Tag üb. Nürnberg - Ingolstadt - München bis zu 2 Züge pro Tag üb. Treuchtlingen - Ingolstadt - München Nachtzüge: bis zu 2 Züge pro Tag über Treuchtlingen - Ingolstadt - München	Baufahrplan
SPNV	Umleitung Ausfall	Relation Nürnberg - Lindau: bis zu 4 Züge pro Tag üb. Treuchtlingen - Ingolstadt - Augsburg Relation Augsburg - Donauwörth: zw. Gablingen - Donauwörth	Baufahrplan
SGV	Umleitung	bis zu 17 Züge pro Tag üb. Treuchtlingen - Ingolstadt - München	Baufahrplan

Integrierte Bündelung 2020

Bündel 07.20.0012 - Donauwörth - Nördlingen

Lage im Netz



Baumaßnahmendaten

- VzG-Streckenummer: 5300
- Betriebsstellen: Wörnitzstein - Harburg (Schwab)
- Durchführungszeitraum: 25.05.2020 - 29.09.2020
- Betriebsweise: Streckensperrung

Die wichtigsten Bauarbeiten

- Erneuerungen der Brücken in km 48,668, 48,859 und 48,977

Auswirkungen

siehe folgende Seite

Integrierte Bündelung 2020

Bündel 07.20.0012 - Donauwörth - Nördlingen

Bauphase

- Mo. 25.05.2020 23:00 Uhr - Di. 29.09.2020 05:00 Uhr (18 Wochen, durchgehend): Streckensperrung Wörnitzstein - Harburg (Schwaben)

Fahrplantechnische Auswirkungen (durchschnittlich pro Tag)

Verkehrsart	Auswirkung	Beschreibung	Vsl. Fpl.-Instrument
SPFV	keine	nicht betroffen	-
SPNV	Ausfall	Relation Donauwörth - Aalen: zwischen Wörnitzstein - Harburg (Schwaben)	Ausregelung
SGV	Umleitung	bis zu 5 Züge pro Tag üb. Nördlingen - Goldshöfe (RiW) - Crailsheim - Ansbach - Donauwörth bis zu 1 Zug pro Tag üb. Nördlingen - Aalen - Stuttgart-Untertürkheim (RW) - Bietigheim-Bissingen - Lauda - Würzburg	Ausregelung

Integrierte Bündelung 2020

Bündel 07.20.0013 - Augsburg - Ulm

Lage im Netz

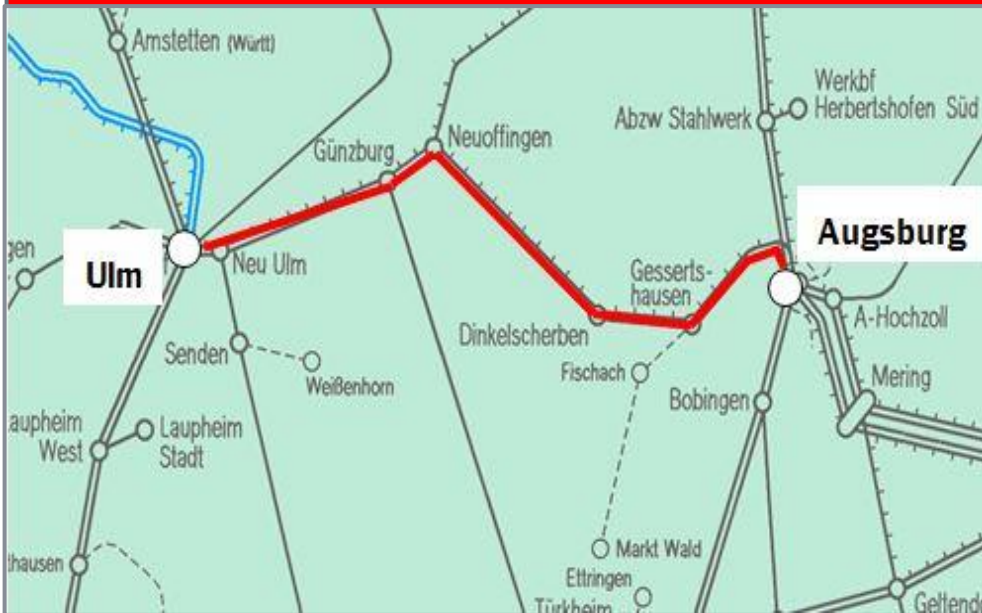

Baumaßnahmendaten

- VzG-Streckenummer: 5302, 5305
- Betriebsstellen: Augsb-Oberhausen - Westheim/Schwab
- Durchführungszeitraum: 31.05. - 20.06.2020
- Betriebsweise: Gleiswechselbetrieb, Abweichung Fpl für Zmst X GRi

Die wichtigsten Bauarbeiten

- Gleiserneuerung mit BR, PSS und TE Augsburg Oberhausen - Westheim (ca. 5 km)

Auswirkungen

siehe folgende Seite

Integrierte Bündelung 2020

Bündel 07.20.0013 - Augsburg - Ulm

Bauphase

- Di. 02.06.2020 06:00 Uhr - Sa. 13.06.2020 22:00 Uhr (11 Tage, durchgehend): Gleiswechselbetrieb Augsburg Hbf - Westheim/Schwaben teilweise Streckenwechsel über Güterbahn Augsburg Hbf - Abzw. Augsburg Hirblingerstraße

Verkehrsartenmix im Bauabschnitt (durchschnittlich pro Stunde)

	SPFV	SPNV	SGV
HVZ	2 Züge	3 Züge	1 Zug
NVZ	3 Züge	2 Züge	1 Zug
Nachts	1 Zug	1 Zug	3 Züge

Fahrplantechnische Auswirkungen (durchschnittlich pro Tag)

Verkehrsart	Auswirkung	Beschreibung	Vsl. Fpl.-Instrument
SPFV	Umleitung Vorplan Verspätung	L60: bis zu 12 Züge pro Tag über Augsburg - Donauwörth - Neuoffingen L 11 + 42: - 5 min ab München Hbf bis zu 5 min	Baufahrplan
SPNV	Vorplan Ausfall Verspätung	Relation München/Augsburg - Ulm: durchgehend 1 Std.-Takt - 10 min vor Plan ab Ulm Hbf Relation München/Augsburg - Gessertshausen/Dinkelscherben: bis zu 34 Züge pro Tag zw. Augsburg Hbf - Gessertshausen/Dinkelscherben - einzelne Fahrten in der HVZ möglich bis zu 17 min	Baufahrplan
SGV	Umleitung Verspätung	bis zu 4 Züge pro Tag üb. Augsburg - Donauwörth - Neuoffingen bis zu 7 Züge pro Tag üb. Augsburg - Ansbach - Crailsheim - Kornwestheim - Ludwigsburg bis zu 40 min	Baufahrplan

Integrierte Bündelung 2020

Bündel 07.20.0014 - PAC-H Augsburg Hbf

Lage im Netz



Baumaßnahmendaten

- VzG-Streckennummer: 5300, 5581, 5304, 5302, 5503
- Betriebsstellen: Augsburg Hbf
- Durchführungszeitraum: 15.12.2019 - 12.12.2020
- Betriebsweise: Abweichung Fpl für Zmst

Die wichtigsten Bauarbeiten

- Untertunnelung Augsburg Hbf mit Bahnsteiganbindung, Bahnsteigarbeiten, Gleislängsverbau, (Sperrungen in den Gleisen 3-7, jeweils 2 Bahnsteiggleise gleichzeitig)

Auswirkungen

siehe folgende Seite

Integrierte Bündelung 2020

Bündel 07.20.0014 - PAC-H Augsburg Hbf

Bauphase

- So. 15.12.2019 00:00 Uhr - Mi. 15.04.2020 04:30 Uhr (17 Wochen, durchgehend): Augsburg Hbf Gleis 5 gesperrt
- So. 15.12.2019 00:00 Uhr - Mi. 20.05.2020 04:30 Uhr (22 Wochen, durchgehend): Augsburg Hbf Gleis 6 gesperrt
- Do. 16.04.2020 00:30 Uhr - Mi. 20.05.2020 04:30 Uhr (5 Wochen, durchgehend): Augsburg Hbf Gleis 7 gesperrt
- Do. 21.05.2020 00:30 Uhr - Di. 23.06.2020 04:30 Uhr (5 Wochen, durchgehend): Augsburg Hbf Gleis 2 gesperrt
- Do. 21.05.2020 00:30 Uhr - Sa. 12.12.2020 23:59 Uhr (29 Wochen, durchgehend): Augsburg Hbf Gleis 3 gesperrt
- Mi. 24.06.2020 00:30 Uhr - Sa. 12.12.2020 23:59 Uhr (24 Wochen, durchgehend): Augsburg Hbf Gleis 4 gesperrt

Verkehrsartenmix im Bauabschnitt (durchschnittlich pro Stunde)

	SPFV	SPNV	SGV	
HVZ	Züge	Züge	Züge	Keine Kapazitätsreduktion zu erwarten.
NVZ	Züge	Züge	Züge	
Nachts	Züge	Züge	Züge	

Fahrplantechnische Auswirkungen (durchschnittlich pro Tag)

Verkehrsart	Auswirkung	Beschreibung	Vsl. Fpl.-Instrument
SPFV	keine	-	Grundentlastung
SPNV	keine	Ganzjährig sind immer zeitgleich zwei Bahnsteigkanten gesperrt bzw. nicht verfügbar. Abgesehen von Gleisverlegungen keine Auswirkungen. Konzept analog der Vorjahre.	Grundentlastung
SGV	keine	-	Grundentlastung

Integrierte Bündelung 2020

Bündel 07.20.0015 - ABS 48 + Knoten Lindau

Lage im Netz



Baumaßnahmendaten

- VzG-Streckenummer: 5362, 5421, 5420, 4530
- Betriebsstellen: Hergatz - Lindau-Reutin Gr
- Durchführungszeitraum: 15.12.2019 - 14.11.2020
- Betriebsweise: Abweichung Fpl für Zmst X GRi, Abweichung Fpl für Zmst, Gleiswechselbetrieb, Streckensperrung, Totalsperrung

Die wichtigsten Bauarbeiten

- Elektrifizierung Hergatz - Lindau
- Neubau Lärmschutzwände Hergatz - Lindau
- Sanierung Seedamm Li-Aeschach - Lindau Hbf
- Gleiserneuerungen Hergatz - Lindau Hbf
- Kabeltiefbau
- Umbau Lindau-Reutin mit Bahnsteigneubau, Inbetriebnahme Abstellanlage Reutin und Softwarewechsel ESTW

Auswirkungen

siehe folgende Seiten

Integrierte Bündelung 2020

Bündel 07.20.0015 – ABS 48 & Knoten Lindau

Bauphase

- So. 15.12.2019 00:00 Uhr – Do. 19.12.2019 05:00 Uhr (4 Tage, durchgehend): Gleiswechselbetrieb Lindau-Aeschach - Üst Weißensberg
- Di. 07.01.2020 22:00 Uhr – Fr. 03.04.2020 05:00 Uhr (12½ Wochen, durchgehend): Gleiswechselb Lindau-Aeschach - Üst Weißensberg
- Fr. 03.04.2020 22:00 Uhr – Sa. 08.08.2020 05:00 Uhr (18 Wochen, durchgehend): Gleiswechselbe. Üst Weißensberg – Lindau-Aeschach gleichzeitig
- So 15.12.2019 00:00 Uhr – So. 21.06.2020 23:59 Uhr (27 Wochen, durchgehend): Lindau Hbf Gleis 615 gesperrt, Bft Lindau-Aeschach – Bft Lindau Insel eingleisig

Verkehrsartenmix im Bauabschnitt (durchschnittlich pro Stunde)

	SPFV	SPNV	SGV
HVZ	0 Züge	3 Züge	0 Züge
NVZ	1 Zug	2 Züge	0 Züge
Nachts	0 Züge	1 Zug	0 Züge

Fahrplantechnische Auswirkungen (durchschnittlich pro Tag)

Verkehrsart	Auswirkung	Beschreibung	Vsl. Fpl.-Instrument
SPFV	Verspätung	bis zu 10 min	Grundentlastung
SPNV	Ausfall Verspätung	Relation Aulendorf – Lindau Hbf: zwischen Hergatz und Lindau Hbf bis zu 15 min	Grundentlastung
SGV	Keine	nicht betroffen	-

Integrierte Bündelung 2020

Bündel 07.20.0015 - ABS 48 & Knoten Lindau

Bauphase

- So. 15.12.2019 00:00 Uhr - Mo. 23.03.2020 04:30 Uhr (14 Wochen, durchgehend): Lindau-Reutin Gleise 2, 4 und 5 gesperrt bzw. nach neuer Bezeichnung Gleise 802 - 804 gesperrt - Eingleisigkeit im Bf Lindau zw. Bft Inselbahnhof und Reutin
 - So. 15.12.2019 00:00 Uhr - Sa. 14.11.2020 18:00 Uhr (48 Wochen, durchgehend): Lindau-Reutin Gleise 806 - 808 neu (Nebengleise) gesperrt
 - So. 15.12.2019 00:00 Uhr - Do. 19.12.2019 05:00 Uhr (4 Tage, durchgehend):
 - Di. 07.01.2020 22:00 Uhr - Do. 30.04.2020 05:00 Uhr (16 Wochen, durchgehend):
 - Mi. 20.05.2020 - Fr. 12.06.2020, Tgl., je 00:10 - 05:45 Uhr (3 Wochen, schichtweise):
- } Gleis 810,
 Lindau-Reutin - Lindau Aeschach
 Gesperrt (FfZ)

Verkehrsartenmix im Bauabschnitt (durchschnittlich pro Stunde)

	SPFV	SPNV	SGV	
HVZ	Züge	Züge	Züge	Keine Kapazitätsreduktion zu erwarten.
NVZ	Züge	Züge	Züge	
Nachts	Züge	Züge	Züge	

Fahrplantechnische Auswirkungen (durchschnittlich pro Tag)

Verkehrsart	Auswirkung	Beschreibung	Vsl. Fpl.-Instrument
SPFV	Gleisänderung	Bei Sperrung Gleise 2, 4 und 5 bzw. Gleise 802 - 804 Lindau-Reutin	Ausregelung
SPNV	Gleisänderung	Bei Sperrung Gleise 2, 4 und 5 bzw. Gleise 802 - 804 Lindau-Reutin	Ausregelung
SGV	keine	nicht betroffen (Arlbergsperrung ÖBB in 2020 an 2 Wochenenden (vsl. 1x Mai/Juni und 1x Oktober)	-

Integrierte Bündelung 2020

Bündel 07.20.0015 - ABS 48 & Knoten Lindau

Bauphase

- Sa. 08.08.2020 01:00 Uhr - Mo. 31.08.2020 04:00 Uhr (23 Tage, durchgehend): Totalsperrung Hergatz - Bft Lindau-Aeschach

Verkehrsartenmix im Bauabschnitt (durchschnittlich pro Stunde)

	SPFV	SPNV	SGV
HVZ	0 Züge	0 Züge	0 Züge
NVZ	0 Züge	0 Züge	0 Züge
Nachts	0 Züge	0 Züge	0 Züge

Fahrplantechnische Auswirkungen (durchschnittlich pro Tag)

Verkehrsart	Auswirkung	Beschreibung	Vsl. Fpl.-Instrument
SPFV	Ausfall	Linie 88: zwischen München und Lindau	Ausregelung
SPNV	Ausfall	Relation Lindau - Augsburg: zwischen Lindau Hbf und Hergatz Relation München - Lindau: zwischen Immenstadt und Lindau Hbf Relation Aulendorf - Lindau: zwischen Lindau Hbf und Hergatz	Ausregelung
SGV	keine	nicht betroffen	-

Integrierte Bündelung 2020

Bündel 07.20.0015 - ABS 48 & Knoten Lindau

Skizze

Spurplan Bft Lindau-Reutin ab September 2019

ESTW-UZ Lindau (MLIX)
 ESTW-A Lindau (MLI)
 Abzw Lindau-Aeschach
 Bft Lindau Aeschach
 Ortsbezeichner: MALI
 Kennzahl: 66

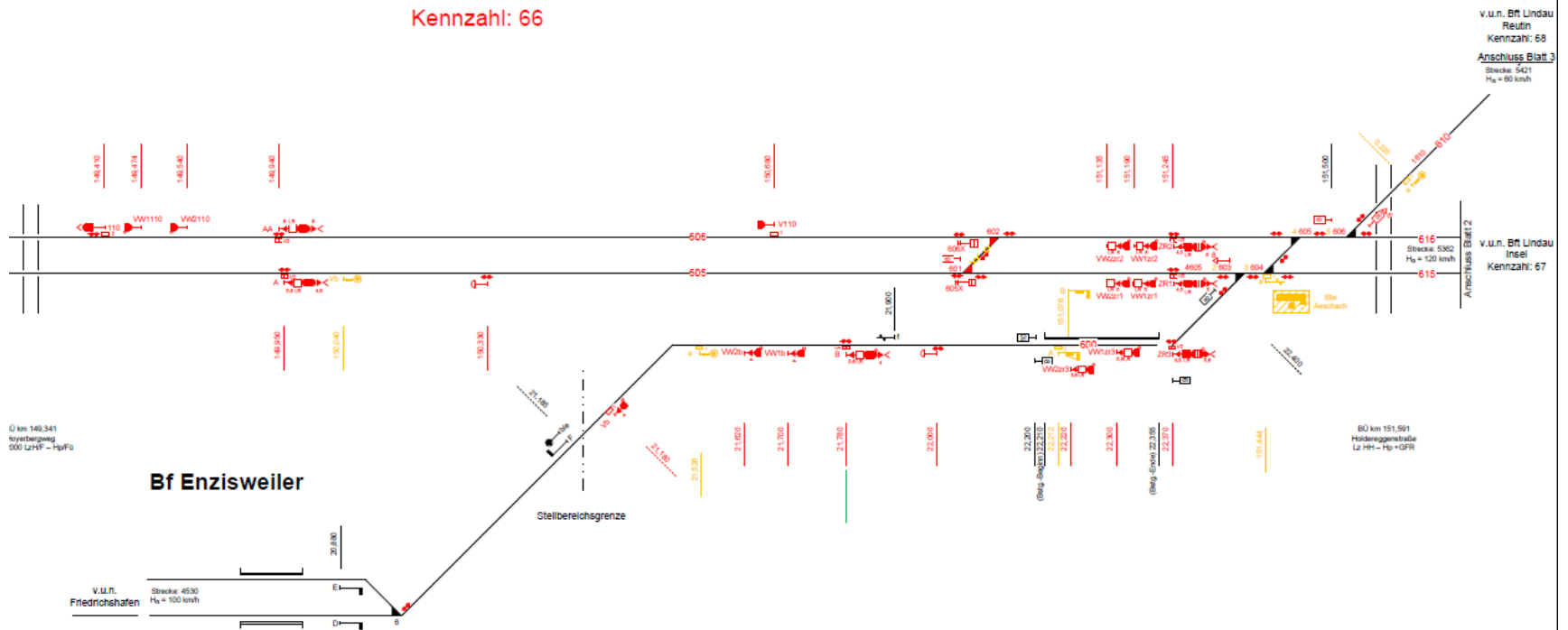

Integrierte Bündelung 2020

Bündel 07.20.0015 - ABS 48 & Knoten Lindau

Skizze

Spurplan Bft Lindau Hbf ab September 2019

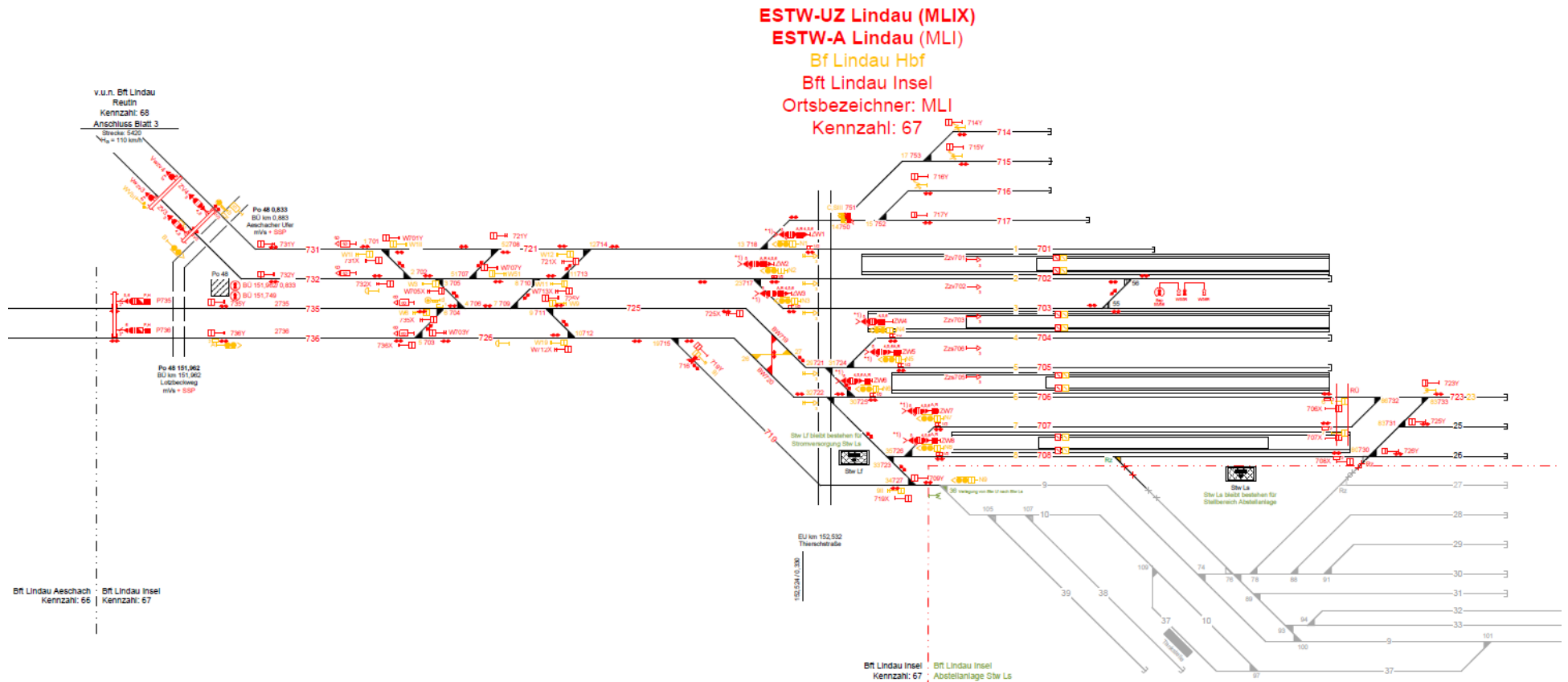

Integrierte Bündelung 2020

Bündel 07.20.0015 - ABS 48 & Knoten Lindau

Skizze

Spurplan Bft Lindau Hbf ab Oktober 2020

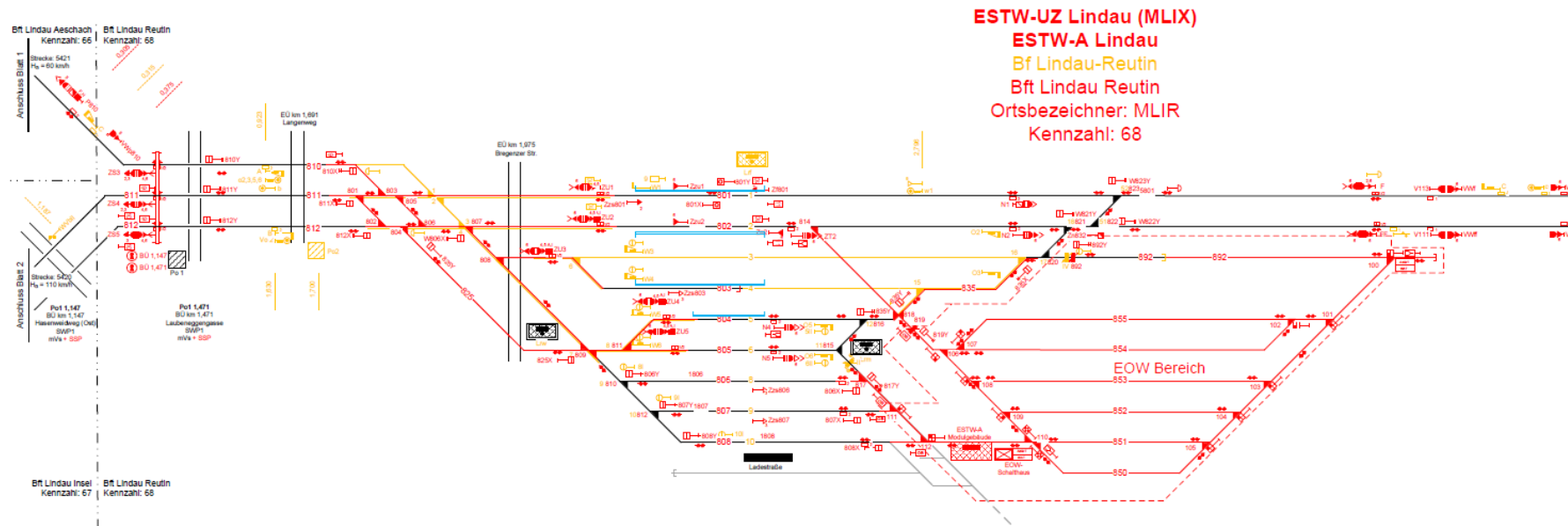

Weiterführende Erläuterung

Die Inbetriebnahme des ESTW Lindau erfolgt im September 2019. Ab diesem Zeitpunkt sind Lindau Hbf, Lindau-Reutin und Lindau-Aeschach Bahnhofsteile. Die Inbetriebnahme des Bft Lindau-Reutin erfolgt mit einem vorläufigen Spurplan, der endgültige Spurplan inkl. Bahnsteigen und Abstellanlage wird im Oktober 2020 in Betrieb genommen.

Integrierte Bündelung 2020

Bündel 07.20.0016 - Pasing - Tutzing

Lage im Netz



Baumaßnahmendaten

- VzG-Streckennummer: 5504
- Betriebsstellen: München-Pasing - Tutzing
- Durchführungszeitraum: 24.07.2020 - 31.08.2020
- Betriebsweise: Totalsperrung

Die wichtigsten Bauarbeiten

- Gleiserneuerung mit BR, PSS und TE München Pasing - Tutzing und Starnberg Gl 1, 2 und 4 (ca. 35 km)

Auswirkungen

siehe folgende Seite

Integrierte Bündelung 2020

Bündel 07.20.0016 - Pasing - Tutzing

Bauphase

- Fr. 24.07.2020 23:00 Uhr - Mo. 31.08.2020 04:30 Uhr (5 ½ Wochen, durchgehend): Totalsperrung Gauting - Tutzing
- Fr. 24.07.2020 23:00 Uhr - Sa. 01.08.2020 05:00 Uhr (1 Woche, durchgehend): Totalsperrung Gauting - Pasing

Verkehrsartenmix im Bauabschnitt (durchschnittlich pro Stunde)

	SPFV	SPNV	SGV
HVZ	0 Züge	0 Züge	0 Züge
NVZ	0 Züge	0 Züge	0 Züge
Nachts	0 Züge	0 Züge	0 Züge

Fahrplantechnische Auswirkungen (durchschnittlich pro Tag)

Verkehrsart	Auswirkung	Beschreibung	Vsl. Fpl.-Instrument
SPFV	Ausfall	L28: bis zu 2 Züge pro Tag zwischen München Hbf - Garmisch-Partenkirchen L41: bis zu 2 Züge pro Tag zwischen München Hbf - Garmisch-Partenkirchen	Baufahrplan
SPNV	Ausfall	Relation München - Weilheim/Kochel/GAP/Mittenwald/Innsbruck: zw. München Hbf - Tutzing Relation Tutzing-Ebersberg: zwischen Gauting - Starnberg / Tutzing	Baufahrplan
SGV	Umleitung	Relation München - Verona: bis zu 2 Züge pro Tag üb. München - Rosenheim - Innsbruck	Baufahrplan

Integrierte Bündelung 2020

Bündel 07.20.0017 - Rosenheim - Salzburg

Lage im Netz



Baumaßnahmendaten

- VzG-Streckenummer: 5702, 5622, 5510, 5703, 5700
- Betriebsstellen: Rosenheim - Salzburg Hbf
- Durchführungszeitraum: 15.12.2019 - 12.12.2020
- Betriebsweise: Abweichung Fpl für Zmst, Gleiswechselbetrieb, Streckensperrung, Totalsperrung

Die wichtigsten Bauarbeiten

- Gleiserneuerung mit BR, PSS und TE Lauter - Teisendorf (ca. 5 km)
- Bahnhof Rosenheim Erneuerung EÜ Mühlbach und Wiederherstellen der Gleise 20-22

Auswirkungen

siehe folgende Seiten

Integrierte Bündelung 2020

Bündel 07.20.0017 Rosenheim - Salzburg

Bauphase

- Do. 27.02.2020 16:00 Uhr - Mo. 30.03.2020 04:00 Uhr (32 Tage, durchgehend): im Bf Rosenheim wechselnde Gleissperrungen, bis zu 2 Hauptgleise gleichzeitig gesperrt, teilweise kein Vereinigen von Zügen möglich

Verkehrsartenmix im Bauabschnitt (durchschnittlich pro Stunde)

	SPFV	SPNV	SGV
HVZ	Züge	Züge	Züge
NVZ	Züge	Züge	Züge
Nachts	Züge	Züge	Züge

Fahrplantechnische Auswirkungen (durchschnittlich pro Tag)

Verkehrsart	Auswirkung	Beschreibung	Vsl. Fpl.-Instrument
SPFV	Gleisänderung	entsprechend dem Sperrzustand	Baufahrplan
SPNV	Ausfall Gleisänderung	zeitweise kein vereinigen von Zügen in Rosenheim möglich entsprechend dem Sperrzustand	Baufahrplan
SGV	Gleisänderung	entsprechend dem Sperrzustand	Baufahrplan

Integrierte Bündelung 2020

Bündel 07.20.0017 Rosenheim - Salzburg

Bauphase

- Mi. 28.10.2020 22:00 Uhr - Mo. 16.11.2020 05:00 Uhr (18 Tage, durchgehend): Gleiswechselbetrieb Üst Lauter - Üst Rückstetten

Verkehrsartenmix im Bauabschnitt (durchschnittlich pro Stunde)

	SPFV	SPNV	SGV
HVZ	3 Züge	2 Züge	1 Zug
NVZ	4 Züge	2 Züge	0 Züge
Nachts	2 Züge	1 Zug	2 Züge

Fahrplantechnische Auswirkungen (durchschnittlich pro Tag)

Verkehrsart	Auswirkung	Beschreibung	Vsl. Fpl.-Instrument
SPFV	Ausfall Verspätung	Linie 26: zwischen München und Berchtesgaden bis zu 15 min	Baufahrplan
SPNV	Ausfall Verspätung	Relation Freilassing - Rosenheim: Ausfall der Verstärkerzüge zw. Freilassing - Traunstein bis zu 10 min	Baufahrplan
SGV	Umleitung Verspätung	bis zu 20 Züge pro Tag über München - Landshut - Passau - Wels bis zu 9 Züge pro Tag innerhalb Österreich über Wörgl - Saalfelden - Schwarzach-St.Veit bis zu 6 Züge pro Tag über München - Mühldorf - Freilassing bis zu 70 min	Baufahrplan

Integrierte Bündelung 2020

Bündel 07.20.0017 Rosenheim - Salzburg

Bauphase

- Mo. 02.11.2020 - Sa. 07.11.2020, Tgl., je 00:01 - 04:00 Uhr (5 Tage, schichtweise): Totalsperrung Traunstein - Üst Lauter

Verkehrsartenmix im Bauabschnitt (durchschnittlich pro Stunde)

	SPFV	SPNV	SGV
HVZ	Züge	Züge	Züge
NVZ	Züge	Züge	Züge
Nachts	0 Züge	0 Züge	0 Züge

Fahrplantechnische Auswirkungen (durchschnittlich pro Tag)

Verkehrsart	Auswirkung	Beschreibung	Vsl. Fpl.-Instrument
SPFV	Umleitung	L 90: bis zu 1 Zug pro Tag üb. München - Landshut - Plattling - Passau (02.11.) bzw. über München - Mühldorf - Freilassing (ab 03.11.) Nachtverkehr innerhalb ÖBB via Wörgl - Saalfelden - Salzburg	Baufahrplan
SPNV	Ausfall	Relation München - Salzburg: bis zu 2 Züge pro Tag zwischen Traunstein - Salzburg	Baufahrplan
SGV	Umleitung	bis zu 6 Züge pro Tag innerhalb ÖBB via Wörgl - Saalfelden - Salzburg bis zu 5 Züge pro Tag üb. München - Mühldorf - Freilassing bis zu 4 Züge pro Tag üb. München - Landshut - Passau - Wels	Baufahrplan

Integrierte Bündelung 2020

Bündel 07.20.0017 Rosenheim - Salzburg

Skizze

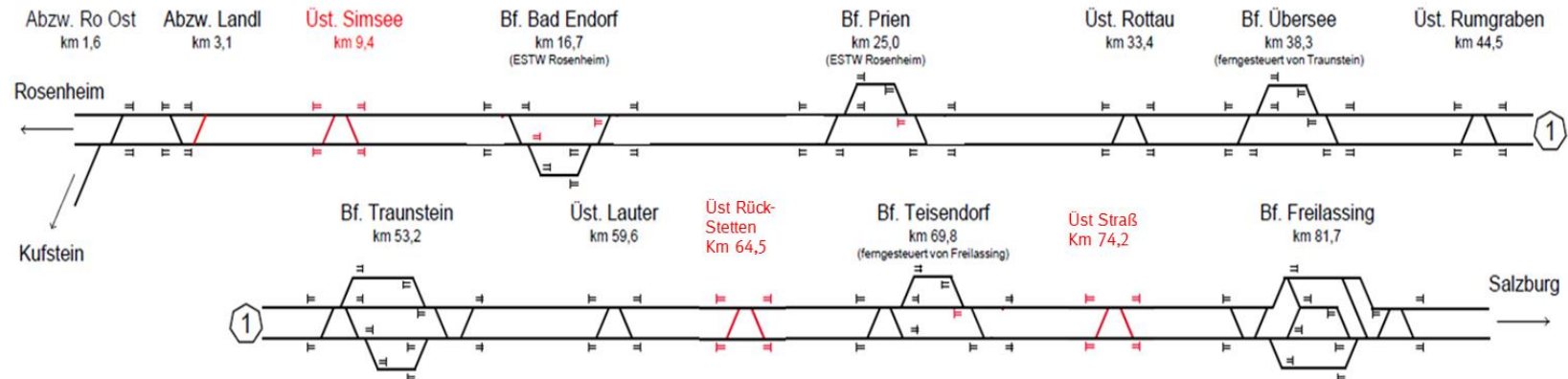

Weiterführende Erläuterung

- Die neue Überleitstelle (Üst) Rückstetten, zwischen Üst Lauter und Bf Teisendorf, wird vor Beginn der Arbeiten in Betrieb genommen.

Integrierte Bündelung 2020

Bündel 07.20.0018 - ESTW Milbertshofen - Freimann

Lage im Netz



Baumaßnahmendaten

- VzG-Streckenummer: 5560, 5566
- Betriebsstellen: Mü-Milbertshofen - München-Freimann
- Durchführungszeitraum: 07.03.2020 - 08.09.2020
- Betriebsweise: Totalsperrung, Gleiswechselbetrieb, Streckensperrung, Befahren Ggl auf Befehl

Die wichtigsten Bauarbeiten

- Arbeiten an LST-Anlagen, Kabeltiefbau, Aufstellen von Signalen,

Auswirkungen

siehe folgende Seiten

Integrierte Bündelung 2020

Bündel 07.20.0018 – ESTW Milbertshofen - Freimann

Bauphase

- So. 08.03.2020 - So. 06.09.2020, So, je 00:45 - 21:00 Uhr (26 Wochen, schichtweise): Totalsperrung München Nord Rbf Lassallestraße - München-Johanneskirchen
- In diesem Zeitraum ist die Bedienung der IAV im Bf München-Milbertshofen nicht möglich

Verkehrsartenmix im Bauabschnitt (durchschnittlich pro Stunde)

	SPFV	SPNV	SGV
HVZ	-	-	-
NVZ	-	-	0 Züge
Nachts	-	-	0 Züge

Fahrplantechnische Auswirkungen (durchschnittlich pro Tag)

Verkehrsart	Auswirkung	Beschreibung	vsl. Fpl.-Instrument
SPFV	keine	nicht betroffen	-
SPNV	keine	nicht betroffen	-
SGV	Umleitung	bis zu 5 Züge pro Tag über München-Trudering - München Süd - München-Moosach - München Nord Rbf, bis zu 3 Züge pro Tag über München-Trudering - München Laim Rbf - München-Allach, bis zu 1 Zug pro Tag über München-Trudering - München Laim Rbf - Olching	Ausregelung

Hinweis: Die Linienbezeichnungen orientieren sich am Stand des Netzfahrplans 2018

Arbeitsstand: 06.03.2018

Integrierte Bündelung 2020

Bündel 07.20.0018 - ESTW Milbertshofen - Freimann

Bauphase

- Sa. 14.03.2020 - Mo. 06.04.2020, je Sa. 12:00 Uhr - Mo. 15:00 Uhr (23 Tage, Sa-Mo durchgehend): Totalsperrung München Nord Rbf - München-Milbertshofen
- Sa. 18.07.2020 - Mo. 27.07.2020, je Sa. 12:00 Uhr - Mo. 15:00 Uhr (9 Tage, Sa-Mo durchgehend): Totalsperrung München Nord Rbf - München-Milbertshofen

Verkehrsartenmix im Bauabschnitt (durchschnittlich pro Stunde)

	SPFV	SPNV	SGV
HVZ	-	-	0 Züge
NVZ	-	-	0 Züge
Nachts	-	-	0 Züge

Fahrplantechnische Auswirkungen (durchschnittlich pro Tag)

Verkehrsart	Auswirkung	Beschreibung	vsl. Fpl.-Instrument
SPFV	keine	nicht betroffen	-
SPNV	keine	nicht betroffen	-
SGV	Umleitung	bis zu 27 Züge pro Tag üb. Mü.Trudering - Mü.Laim Rbf - Mü.Moosa./Allach - Mü.Nord Rbf bis zu 22 Züge pro Tag üb. Mü.Johanneskirchen - Mü.Ost Pbf - Mü.Laim Rbf bis zu 3 Züge pro Tag üb. Mü.Trudering - Mü.Laim Rbf - Olching bis zu 2 Züge pro Tag üb. Mü.Trudering - Mü.Laim Rbf - Mü.Feldmoching	Baufahrplan

Integrierte Bündelung 2020

Bündel 07.20.0018 - ESTW Milbertshofen - Freimann

Skizze

Bahnhof München-Milbertshofen:

Sperrabschnitt während der TSP MN-MMBH (Sa. 14.03.2020 - Mo. 06.04.2020, jeweils Sa. 12:00 - Mo. 15:00 sowie Sa. 18.07.2020 - Mo. 27.07.2020, jeweils Sa. 12:00 - Mo. 15:00 Uhr)

Bf Mü-Milbertshofen

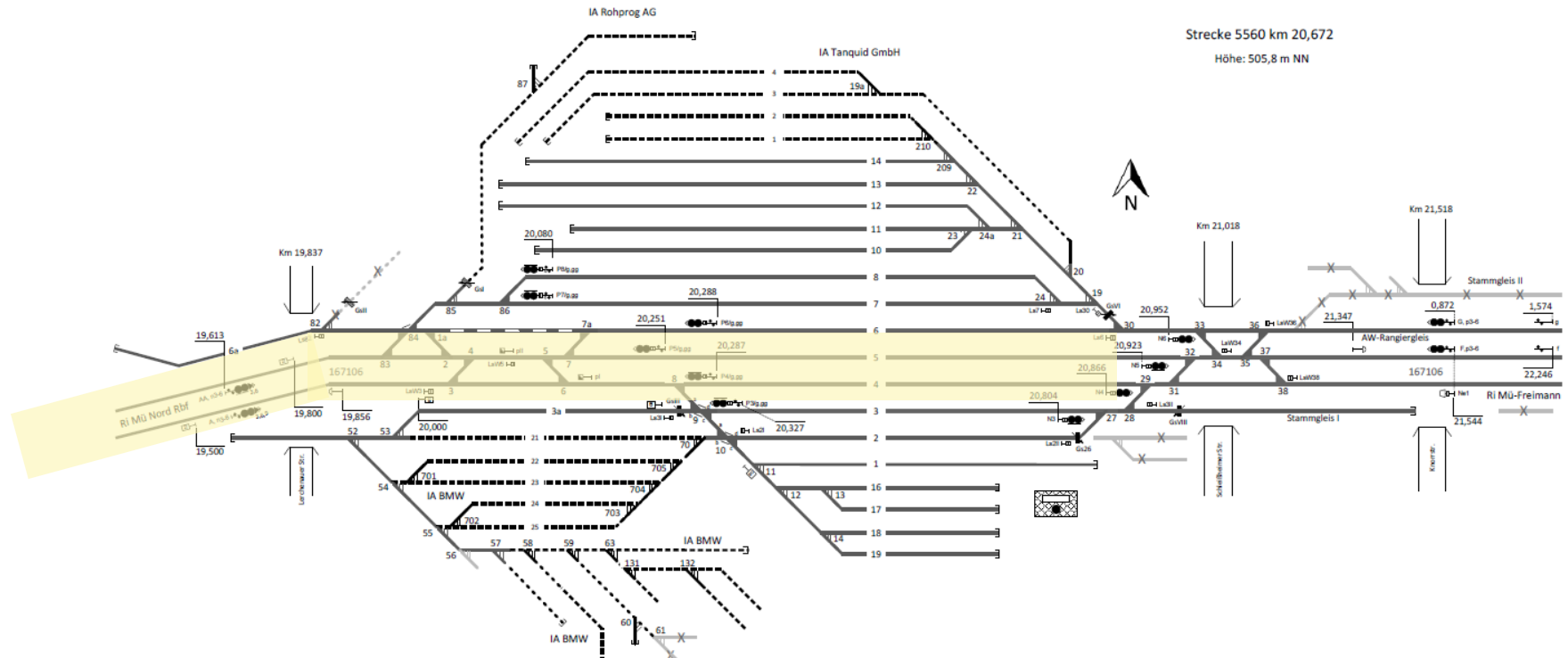

Integrierte Bündelung 2020

Bündel 07.20.0018 - ESTW Milbertshofen - Freimann

Bauphase

- Sa. 18.04.2020 - Mo. 11.07.2020, je Sa. 12:00 Uhr - Mo. 15:00 Uhr (83 Tage, Sa-Mo durchgehend): Totalsperrung Mü.-Milbertshofen - München-Johanneskirchen
- Sa. 01.08.2020 - Mo. 07.09.2020, je Sa. 12:00 Uhr - Mo. 15:00 Uhr (37 Tage, Sa-Mo durchgehend): Totalsperrung Mü.-Milbertshofen - München-Johanneskirchen

Verkehrsartenmix im Bauabschnitt (durchschnittlich pro Stunde)

	SPFV	SPNV	SGV
HVZ	-	-	0 Züge
NVZ	-	-	0 Züge
Nachts	-	-	0 Züge

Fahrplantechnische Auswirkungen (durchschnittlich pro Tag)

Verkehrsart	Auswirkung	Beschreibung	vsI. Fpl.-Instrument
SPFV	keine	nicht betroffen	-
SPNV	keine	nicht betroffen	-
SGV	Umleitung	bis zu 27 Züge pro Tag üb. Mü.Trudering - Mü.Laim Rbf - Mü.Moosa./Allach - Mü.Nord Rbf bis zu 22 Züge pro Tag üb. Mü.Johanneskirchen - Mü.Ost - Mü.Laim Rbf bis zu 3 Züge pro Tag üb. Mü.Trudering - Mü.Laim Rbf - Olching bis zu 2 Züge pro Tag üb. Mü.Trudering - Mü.Laim Rbf - Mü.Feldmoching	Ausregelung

Integrierte Bündelung 2020

Bündel 07.20.0018 - ESTW Milbertshofen - Freimann

Skizze

Bahnhof München-Milbertshofen:

Sperrabschnitt während der TSP MMBH-MJK (Sa. 01.08.2020 - Mo. 07.09.2020, jeweils Sa. 12:00 Uhr - Mo. 15:00 Uhr)

Bf Mü-Milbertshofen

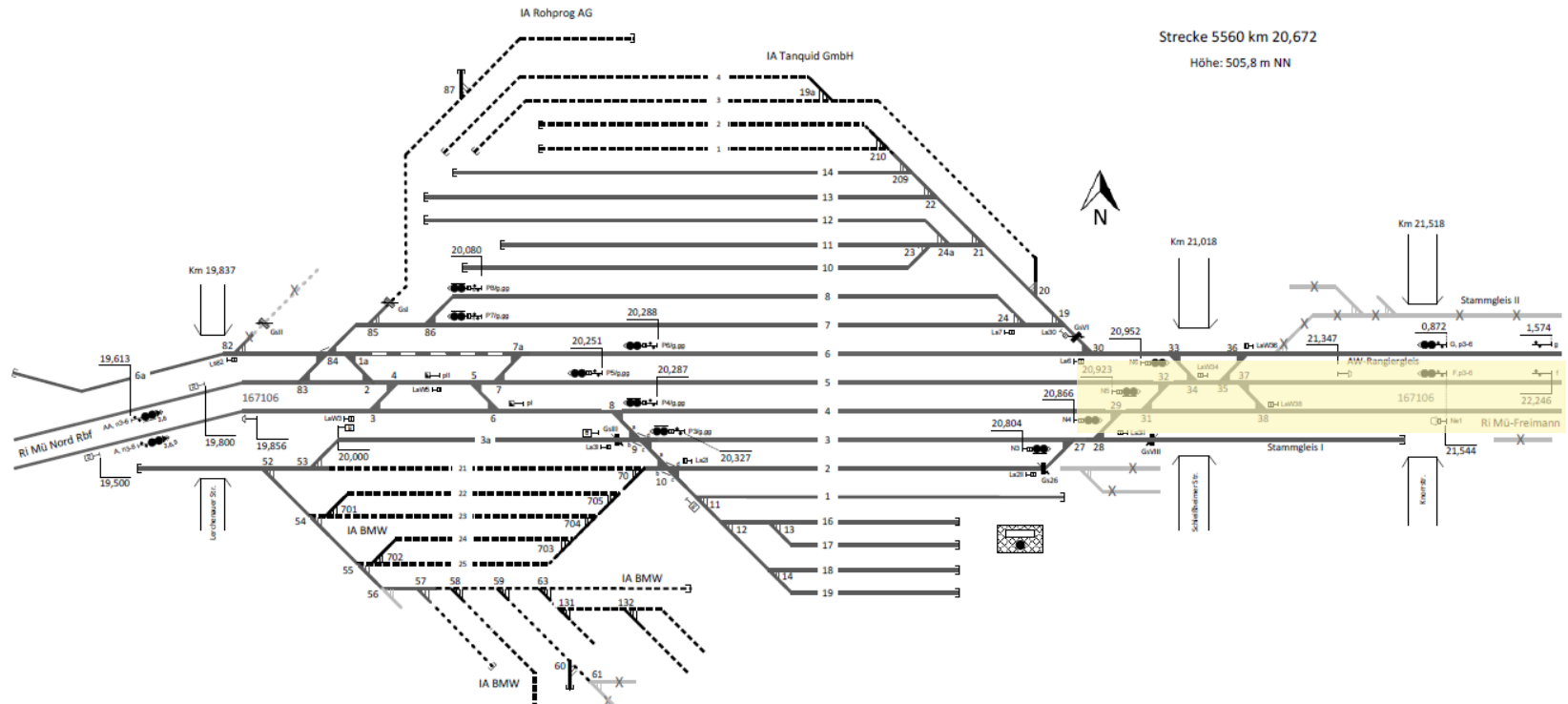

Strecke 5560 km 20,672
Höhe: 505,8 m NN

Integrierte Bündelung 2020

Bündel 07.20.0018 - ESTW Milbertshofen - Freimann

Bauphase

- Mo. 20.04.2020 - Di. 08.09.2020, je Mo. 15:00 Uhr - Di. 06:00 Uhr (12:00 Uhr) (20 Wochen, schichtweise): Befahren Gegengleis auf Befehl zwischen München-Milbertshofen - München-Johanneskirchen Richtung und Gegenrichtung

Verkehrsartenmix im Bauabschnitt (durchschnittlich pro Stunde)

	SPFV	SPNV	SGV
HVZ	-	-	5 Züge
NVZ	-	-	5 Züge
Nachts	-	-	18 Züge

Fahrplantechnische Auswirkungen (durchschnittlich pro Tag)

Verkehrsart	Auswirkung	Beschreibung	vsl. Fpl.-Instrument
SPFV	keine	nicht betroffen	-
SPNV	keine	nicht betroffen	-
SGV	Umleitung Verspätung	bis zu 14 Züge pro Tag üb. Mü.Trudering - Mü.Laim Rbf - Mü.Allach/Mü.Nord Rbf bis zu 1 Zug pro Tag üb. Mü.Trudering - Mü.Laim Rbf - Mü.Feldmoching bis zu 20 min	Grundentlastung

Hinweis: Die Linienbezeichnungen orientieren sich am Stand des Netzfahrplans 2018

Arbeitsstand: 06.03.2018

Integrierte Bündelung 2020

Bündel 07.20.0019 München - Mühldorf

Lage im Netz



Baumaßnahmendaten

- VzG-Streckenummer: 5600
- Betriebsstellen: München Hbf - Mühldorf (Obb)
- Durchführungszeitraum: 02.06.2020 - 09.11.2020
- Betriebsweise: Abweichung Fpl für Zmst X GRi, Totalsperrung

Die wichtigsten Bauarbeiten

- Barrierefreier Ausbau Markt Schwaben
- Feldkirchen - Markt Schwaben Rückbau EÜ Anzinger Str.

Auswirkungen

siehe folgende Seiten

Integrierte Bündelung 2020

Bündel 07.20.0019 München - Mühldorf

Bauphase

- Sa. 31.10.2020 22:50 Uhr - Mo. 02.11.2020 04:50 Uhr (54 Stunden, durchgehend): Totalsperrung Feldkirchen bei München - Markt Schwaben

Verkehrsartenmix im Bauabschnitt (durchschnittlich pro Stunde)

	SPFV	SPNV	SGV
HVZ	---	-	-
NVZ	---	0 Züge	0 Züge
Nachts	---	0 Züge	0 Züge

Fahrplantechnische Auswirkungen (durchschnittlich pro Tag)

Verkehrsart	Auswirkung	Beschreibung	Vsl. Fpl.-Instrument
SPFV	keine	nicht betroffen	---
SPNV	Ausfall	Relation München - Mühldorf: zw. München Hbf - Markt Schwaben Relation Petershshn./Altomünster - Erding: zw. Feldkirchen b. München - Markt Schwaben	Baufahrplan
SGV	Umleitung	4 Züge üb. München Nord - Landshut (RiW) - Mühldorf (Obb.) 4 Züge üb. Ansbach - Nürnberg Rbf. - Regensburg - Landshut - Mühldorf (Obb.)	Baufahrplan

Integrierte Bündelung 2020

Bündel 07.20.0019 München - Mühldorf

Bauphase

- Di. 02.06.2020 19:30 Uhr - So. 12.07.2020 04:45 Uhr (7 Wochen, durchgehend) : Markt Schwaben Gleis 1 und 2 gesperrt
- Mo. 13.07.2020 00:00 Uhr - Mo. 07.09.2020 00:00 Uhr (8 Wochen, durchgehend): Markt Schwaben Gleis 3, 4 und 11 gesperrt

Verkehrsartenmix im Bauabschnitt (durchschnittlich pro Stunde)

	SPFV	SPNV	SGV
HVZ	---	4 Züge	1 Zug
NVZ	---	4 Züge	1 Zug
Nachts	---	3 Züge	1 Zug

Fahrplantechnische Auswirkungen (durchschnittlich pro Tag)

Verkehrsart	Auswirkung	Beschreibung	Vsl. Fpl.-Instrument
SPFV	keine	nicht betroffen	---
SPNV	Ausfall	Relation Petershsn./Altomünster - Erding: Express-/Verstärker bis zu 8 Züge pro Tag zw. Erding/Markt Schwaben - Riem Pbf.	Ausregelung
	Gleisänderung Vorplan	wechselnde Bahnsteighalte, dadurch Bahnsteiglänge eingeschränkt Relation München - Mühldorf: 5 min ab München Hbf/Ost	
SGV	Verspätung	bis zu 45 min	Ausregelung

Integrierte Bündelung 2020

Bündel 07.20.0019 München - Mühldorf

Skizze

Bahnhof Markt Schwaben

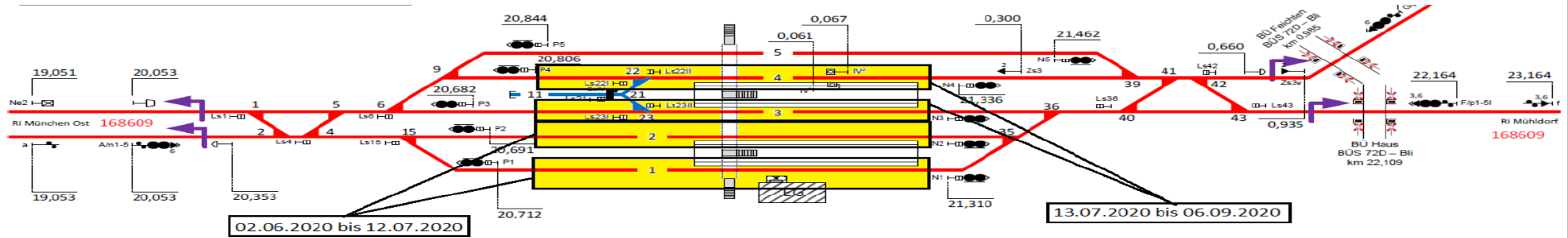

Bahnsteignutzlängen (Höhe):

Gleis 1:	205 m (76 cm)
Gleis 2:	245 m (76 cm)
Gleis 3:	270 m (76 cm)
Gleis 4:	200 m (76 cm)

Integrierte Bündelung 2020

Bündel 07.20.0020 - Mü Ost Pbf - Deisenhofen

Lage im Netz



Baumaßnahmendaten

- VzG-Streckenummer: 5551, 5552, 5616
- Betriebsstellen: München Ost Pbf - Deisenhofen
- Durchführungszeitraum: 17.08. - 31.08.2020
- Betriebsweise: Totalsperrung, Streckensperrung, Abweichung Fpl für Zmst

Die wichtigsten Bauarbeiten

- Gleiserneuerung München Ost - Giesing (ca. 3 km)

Auswirkungen

siehe folgende Seite

Integrierte Bündelung 2020

Bündel 07.20.0020 - Mü Ost Pbf - Deisenhofen

Bauphase

- Mo. 17.08.2020 22:00 Uhr - Mo. 31.08.2020 05:00 Uhr (13 Tage, durchgehend): Totalsperrung München Ost Pbf - Unterhaching, Streckensperrung München Ost Frankwaldstraße - Perlach, Streckensperrung München Ost Pbf - München-Giesing (Gütergleis)
- IAV 14.05 SWM, 1565 Ammer und 1566 THV nicht anfahrbar

Verkehrsartenmix im Bauabschnitt (durchschnittlich pro Stunde)

	SPFV	SPNV	SGV
HVZ		0 Züge	0 Züge
NVZ	-	0 Züge	0 Züge
Nachts	-	0 Züge	0 Züge

Fahrplantechnische Auswirkungen (durchschnittlich pro Tag)

Verkehrsart	Auswirkung	Beschreibung	Vsl. Fpl.-Instrument
SPFV	keine	nicht betroffen	-
SPNV	Ausfall	Relation Wolfratshausen - Kreuzstraße: zw. München Ost Pbf - München-Perlach Relation Mammendorf - Holzkirchen: zw. München Ost Pbf - Deisenhofen	Baufahrplan
	Ersatzverkehr	München Hbf - Holzkirchen über Mü.Heimeranplatz - Mü.Solln - Deisenhofen - Holzkirchen	
SGV	Umleitung	bis zu 1 Zug pro Tag üb. München-Trudering - Grafing - Rosenheim	Baufahrplan

Integrierte Bündelung 2020

Bündel 07.20.0020 - Mü Ost Pbf - Deisenhofen

Skizze

Bft Mü-Giesing (MGI)

Strecke 5551 km 2,161

Höhe: 537,3 m NN

160069 (46900)
949859 (46710)

bis W4515 MOP

bis W16 MOP

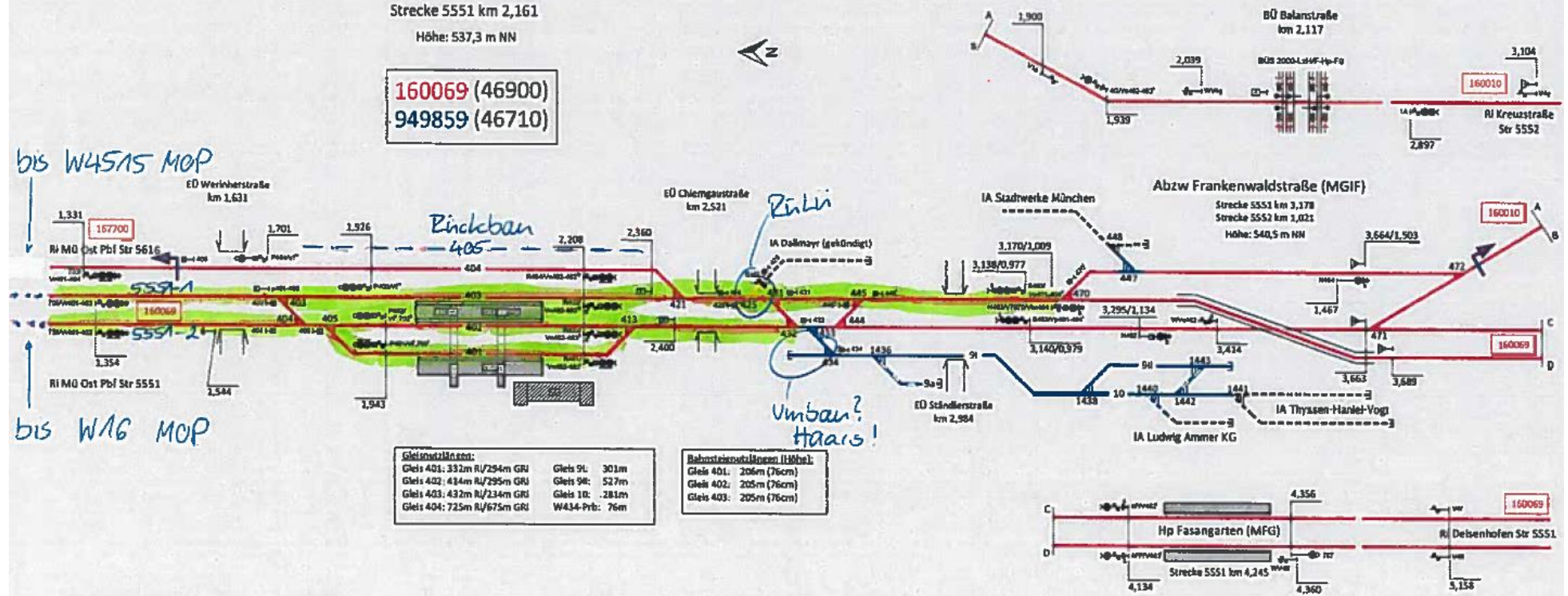

Integrierte Bündelung 2020

Bündel 07.20.0021 - Nürnberg - Marktredwitz

Lage im Netz



Baumaßnahmendaten

- VzG-Streckennummer: 5903, 5051
- Betriebsstellen: Vorra (Pegnitz) - Marktredwitz
- Durchführungszeitraum: 15.12.2019 - 12.12.2020
- Betriebsweise: Langsamfahrstelle, Totalsperrung, Befahren Ggl auf Zs 8, Abweichung Fpl für Zmst, Gleiswechselbetrieb

Die wichtigsten Bauarbeiten

- EÜ-Arbeiten (km 40,911, km 43,489, km 46,665, km 60,911)
- Gleisarbeiten
- Arbeiten an LST-Anlagen (Blockverdichtung Schnabelwaid - Pegnitz)

Auswirkungen

siehe folgende Seiten

Integrierte Bündelung 2020

Bündel 07.20.0021 - Nürnberg - Marktredwitz

Bauphase

- Mi. 01.07.2020 00:45 Uhr - Di. 07.07.2020 00:45 Uhr (7 Tage, durchgehend): Befahren des Gegengleises mit Zs 8 Neusorg - Kirchenlaibach
zeitgleich Langsamfahrstelle Kirchenlaibach - Marktredwitz mit Fahrzeitverlust ca. 3,5 min

Verkehrsartenmix im Bauabschnitt (durchschnittlich pro Stunde)

	SPFV	SPNV	SGV
HVZ	-	2 Züge	0 Züge
NVZ	-	2 Züge	0 Züge
Nachts	-	1 Züge	1 Züge

Fahrplantechnische Auswirkungen (durchschnittlich pro Tag)

Verkehrsart	Auswirkung	Beschreibung	Vsl. Fpl.-Instrument
SPFV	keine	nicht betroffen	-
SPNV	Umleitung	Relation Nürnberg - Hof (via Marktredwitz): Umleitung üb. Weiden (Oberpfalz) - Marktredwitz, Flügel in Pegnitz entfällt	Baufahrplan
	Ausfall	Relation Bad Steben Bayreuth/Coburg/-Bad Rodach: bis zu 6 Züge pro Tag zw. Marktredwitz - Kirchenlaibach	
	Verspätung	bis zu 15 min	
SGV	Umleitung	bis zu 5 Züge pro Tag üb. Marktredwitz - Weiden (Oberpfalz) - Hersbruck (re. Pegnitz)	Baufahrplan

Integrierte Bündelung 2020

Bündel 07.20.0021 - Nürnberg - Marktredwitz

Bauphase

- Di. 07.07.2020 00:45 Uhr – Sa. 22.08.2020 23:59 Uhr (6 ½ Wochen, durchgehend): Totalsperrung Marktredwitz – Kirchenlaibach
- Hinweis: Forderung von EVU, die GE/WE nicht gleichzeitig mit Pegnitzbrücken durchzuführen; Tsp daher tlw. außerhalb der Ferien, da nicht zwei SEV gleichzeitig geplant werden sollen (Fahrzeug-Umläufe, Anzahl Busse etc.)
- Umbau der GE/ WE in Esp nicht zielführend, da innerhalb weniger Tage > 360 Züge betroffen

Verkehrsartenmix im Bauabschnitt (durchschnittlich pro Stunde)

	SPFV	SPNV	SGV
HVZ	-	0 Züge	0 Züge
NVZ	-	0 Züge	0 Züge
Nachts	-	0 Züge	0 Züge

Fahrplantechnische Auswirkungen (durchschnittlich pro Tag)

Verkehrsart	Auswirkung	Beschreibung	Vsl. Fpl.-Instrument
SPFV	keine	nicht betroffen	-
SPNV	Umleitung	Relation Nürnberg – Hof (via Marktredwitz): üb Weiden (Oberpfalz) – Marktredwitz, Flügeln in Pegnitz entfällt	Ausregelung
	Ausfall	Relation Bad Steben – Bayreuth/Coburg/Bad Rodach: zw. Marktredwitz – Kirchenlaibach Relation Nürnberg – Chev: zw. Pegnitz – Marktredwitz (Flügeln und Vereinigen in Pegnitz entfällt)	
SGV	Umleitung	bis zu 4 Züge pro Tag üb. Marktredwitz – Weiden (Oberpfalz) – Hersbruck (re. Pegnitz)	Ausregelung

Integrierte Bündelung 2020

Bündel 07.20.0021 - Nürnberg - Marktredwitz

Bauphase

- So. 23.08.2020 07:00 Uhr - Mo. 07.09.2020 20:00 Uhr (2 Wochen, durchgehend): Totalsperrung Vorra - Neuhaus (Pegnitz) im gleichen Zeitraum:
- Sa. 29.08.2020 07:00 Uhr - Mo. 07.09.2020 20:00 Uhr (1 Woche, durchgehend): Totalsperrung Pegnitz - Neuhaus (Pegnitz)

Verkehrsartenmix im Bauabschnitt (durchschnittlich pro Stunde)

	SPFV	SPNV	SGV
HVZ	-	0 Züge	0 Züge
NVZ	-	0 Züge	0 Züge
Nachts	-	0 Züge	0 Züge

Fahrplantechnische Auswirkungen (durchschnittlich pro Tag)

Verkehrsart	Auswirkung	Beschreibung	Vsl. Fpl.-Instrument
SPFV	keine	nicht betroffen	-
SPNV	Umleitung Ausfall	Relation Nürnberg - Hof: üb. Weiden (Oberpfalz) - Marktredwitz, Flügel in Pegnitz und Marktschorgast entfällt Relation Nürnberg - Neuhaus: zw. Vorra - Neuhaus Relation Nürnberg - Cheb: zw. Nürnberg - Marktredwitz	(Relation NN - NHO Ausregelung) Baufahrplan
SGV	Umleitung	bis zu 4 Züge pro Tag üb. Marktredwitz - Weiden (Oberpfalz) - Hersbruck (re. Pegnitz)	Baufahrplan

Integrierte Bündelung 2020

Bündel 07.20.0021 - Nürnberg - Marktredwitz

Bauphase

- So. 23.08.2020 00:00 Uhr - Di. 08.09.2020 23:59 (17 Tage durchgehend): Langsamfahrstelle zw. Kirchenlaibach - Marktredwitz
Fahrzeitverlust 5,1 min (Richtung Marktredwitz) bzw. 6,5 min (Richtung Kirchenlaibach)
- zeitgleich mit Totalsperrung Neuhaus (Pegnitz) - Vorra

Verkehrsartenmix im Bauabschnitt (durchschnittlich pro Stunde)

	SPFV	SPNV	SGV
HVZ	-	2 Züge	0 Züge
NVZ	-	2 Züge	0 Züge
Nachts	-	1 Zug	0 Züge

Fahrplantechnische Auswirkungen (durchschnittlich pro Tag)

Verkehrsart	Auswirkung	Beschreibung	Vsl. Fpl.-Instrument
SPFV	keine	nicht betroffen	-
SPNV	Verspätung	Relation (Bad Steben)/Hof - Marktredwitz - Bayreuth - Coburg: bis zu 5 min Relation Nürnberg - Hof/Cheb über Bayreuth/Marktredwitz: durch TSP Neuhaus (Pegnitz) - Vorra im betroffenen Zeitraum umgeleitet und nicht von der Langsamfahrstelle betroffen	Baufahrplan
SGV	keine	nicht betroffen	-

Integrierte Bündelung 2020

Bündel 07.20.0021 - Nürnberg - Marktredwitz

Weiterführende Erläuterung

- EÜ in km 40,911 => Eisenbahnüberführung über Straße
- EÜ in km 43,489 => Eisenbahnüberführung über Pegnitz
- EÜ in km 46,665 => Eisenbahnüberführung über Pegnitz
- EÜ in km 60,911 => Eisenbahnüberführung über Straße
- Blockverdichtung Schnabelwaid - Pegnitz (es werden zwei neu Blocksignale gebaut, ein bestehendes Blocksignal wird zurückgebaut)
- seitens der Höheren Naturschutzbehörde gibt es die Beschränkung, dass nur außerhalb der Laichzeit geschützter Tierarten im Bereich der Pegnitz gebaut werden darf => die Brückenarbeiten finden in den Sommerferien statt, die Oberbaumaßnahmen sind tlw. außerhalb der Ferien

Integrierte Bündelung 2020

Bündel 07.20.0021 - Nürnberg - Marktredwitz

Skizze

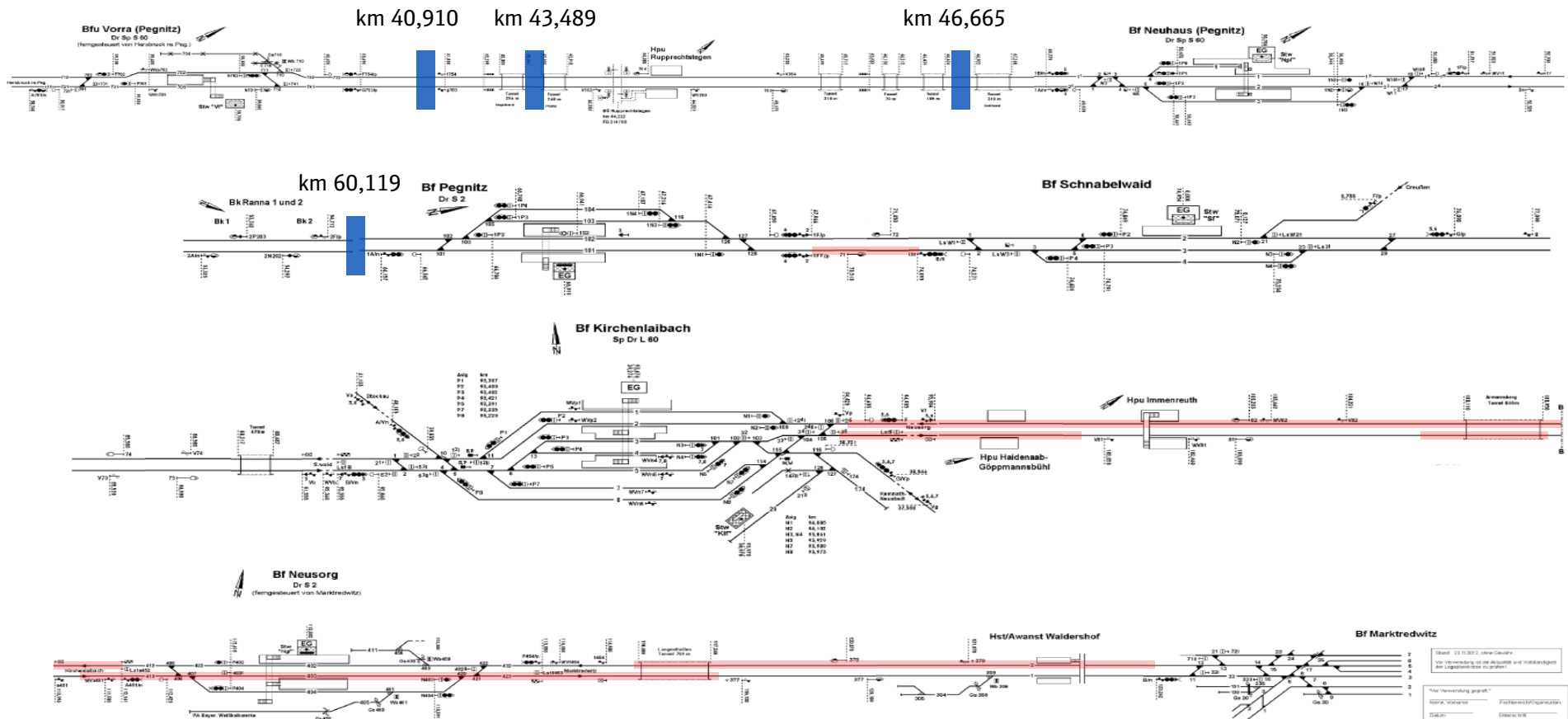

Integrierte Bündelung 2020

Bündel 07.20.0024 - Regensburg - Marktredwitz

Lage im Netz



Die wichtigsten Bauarbeiten

- Arbeiten an LST-Anlagen (ESTW Pechbrunn)

Auswirkungen

siehe folgende Seiten

Baumaßnahmendaten

- VzG-Streckennummer: 5050, 5060, 5903
- Betriebsstellen: Maxhütte-Haidhof - Pechbrunn
- Durchführungszeitraum: 06.04.2020 - 04.07.2020
- Betriebsweise: Totalsperrung, Befahren Ggl auf Befehl, Streckensperrung

Integrierte Bündelung 2020

Bündel 07.20.0024 - Regensburg - Marktredwitz

Bauphase

- Mo. 06.04.2020 - Sa. 02.05.2020, Mo-Fr, je 23:50 - 04:50 Uhr (4 Wochen, schichtweise):
 - Mo. 04.05.2020 - Sa. 06.06.2020, Mo-Fr, je 23:50 - 04:50 Uhr (5 Wochen, schichtweise):
 - Mo. 29.06.2020 - Sa. 04.07.2020, Mo-Fr, je 23:50 - 04:50 Uhr (5 Tage, schichtweise):
- } Totalsperrung Wiesau (Opf) - Marktredwitz

Verkehrsartenmix im Bauabschnitt (durchschnittlich pro Stunde)

	SPFV	SPNV	SGV
HVZ	-	-	-
NVZ	-	-	-
Nachts	-	0 Züge	0 Züge

Fahrplantechnische Auswirkungen (durchschnittlich pro Tag)

Verkehrsart	Auswirkung	Beschreibung	Vsl. Fpl.-Instrument
SPFV	keine	nicht betroffen	-
SPNV	keine	nicht betroffen	-
SGV	Verspätung	bis zu 130 min (1 Zug Cheb - Wiesau (Opf) wartet Sperrung ab)	Baufahrplan

Integrierte Bündelung 2020

Bündel 07.20.0024 - Regensburg - Marktredwitz

Bauphase

- Mo. 20.04.2020 07:00 Uhr - Mo. 20.04.2020 22:00 Uhr (15 Stunden, durchgehend): Befahren Gegengleis Zs 8 + Befehl Wiesau (Opf) - Marktredwitz
- Di. 21.04.2020 07:00 Uhr - Di. 21.04.2020 22:00 Uhr (15 Stunden, durchgehend): Gleiswechselbetrieb + Befahren Gegengleis Befehl Marktredwitz - Wiesau

Verkehrsartenmix im Bauabschnitt (durchschnittlich pro Stunde)

	SPFV	SPNV	SGV
HVZ	-	-	-
NVZ	-	-	-
Nachts	-	0 Züge	0 Züge

Fahrplantechnische Auswirkungen (durchschnittlich pro Tag)

Verkehrsart	Auswirkung	Beschreibung	Vsl. Fpl.-Instrument
SPFV	keine	nicht betroffen	-
SPNV	Ausfall Verspätung	Relation Marktredwitz - Regensburg: 14 Züge zw. Marktredwitz - Wiesau (ergibt 2-h-Takt) Relation München - Hof: 1 Zug zw. Weiden - Marktredwitz (Taktverstärker) bis 15 min	Baufahrplan
SGV	Vorplan Verspätung	1 Zug mit 70 min ab Nürnberg Rbf (Alternative Umleitung Furth im Wald - Cheb) 1 Zug mit 430 min (Relation Wiesau - Hof)	Baufahrplan

Integrierte Bündelung 2020

Bündel 07.20.0024 - Regensburg - Marktredwitz

Bauphase

<ul style="list-style-type: none"> ■ Sa. 13.06.2020 - Mi. 17.06.2020, Sa-Di, je 22:50 - 04:50 Uhr (4 Tage, schichtweise): ■ So. 28.06.2020 20:00 Uhr - Mo. 29.06.2020 04:00 Uhr (8 Stunden, durchgehend): 	<p>Total- und Streckensperrungen Marktredwitz - Oberkotzau/Neusorg/Wiesau (Opf), Marktredwitz - Arzberg, Weiden (Opf) - Neustadt (Waldnaab) und Neukirchen (bei Sulzbach-R.) - Feihung</p>
---	--

Verkehrsartenmix im Bauabschnitt (durchschnittlich pro Stunde)

	SPFV	SPNV	SGV
HVZ	-	-	-
NVZ	-	-	-
Nachts	-	0 Züge	0 Züge

Fahrplantechnische Auswirkungen (durchschnittlich pro Tag)

Verkehrsart	Auswirkung	Beschreibung	Vsl. Fpl.-Instrument
SPFV	keine	nicht betroffen	-
SPNV	Ausfall	Relation München - Hof: zw. Weiden (Opf) - Hof Relation Pegnitz - Hof: zw. Kirchenlaibach - Hof Relation Marktredwitz - Hof: zw. Marktredwitz - Hof Relation Bad Steben - Bayreuth: zw. Hof - Kirchenlaibach Relation Marktredwitz - Weiden: zw. Marktredwitz - Weiden Relation Neukirchen(b.S-R) - Neustadt/Waldnaab): zw. Neukirchen (b.S-R) - Neustadt (Wn)	Baufahrplan
SGV	Verspätung	bis zu 360 min	Baufahrplan

Integrierte Bündelung 2020

Bündel 07.20.0024 - Regensburg - Marktredwitz

Bauphase

- Fr. 26.06.2020 20:00 Uhr - So. 28.06.2020 20:00 Uhr (2 Tage, durchgehend): Totalsperrung Marktredwitz - Wiesau (Opf)

Verkehrsartenmix im Bauabschnitt (durchschnittlich pro Stunde)

	SPFV	SPNV	SGV
HVZ	-	-	-
NVZ	-	0 Züge	0 Züge
Nachts	-	0 Züge	0 Züge

Fahrplantechnische Auswirkungen (durchschnittlich pro Tag)

Verkehrsart	Auswirkung	Beschreibung	Vsl. Fpl.-Instrument
SPFV	keine	nicht betroffen	-
SPNV	Ausfall	Relation München - Hof: zw. Weiden (Opf) - Marktredwitz Relation Regensburg - Marktredwitz: zw. Wiesau (Opf) - Marktredwitz	Baufahrplan
SGV	Umleitung Ausfall	bis zu 4 Züge pro Tag über Nürnberg Rbf - Schwandorf - Furth im Wald bis zu 2 Züge pro Tag zw. Wiesau (Opf) - Hof	Baufahrplan

Integrierte Bündelung 2020

Bündel 07.20.0024 - Regensburg - Marktredwitz

Weiterführende Erläuterung

- März/April je Mo/Di - Fr/Sa für Einbringen Signalfundamente, Kabelkanal, Querungen (nur freie Strecke betroffen)
- im April je tags 6-22 Uhr (in Doppelschichten) für Rammrohrgründungen für Signalfundamente
- 30.04. - 30.05. je TspN (außer Sa/So+SoMo) für Signale stellen
- 13.06. - 17.06. je TspN für Vorprüfung Software, Blockprobeschaltungen (Tsp jeweils gesamter Stellbereich)
- 26.06. - 28.06. Mo-Fr dgh Tsp für Außerbetriebnahme Altanlagen LST
- 28./29.06. dgh Tsp für Ibn ESTW in 8 Std. (Tsp mit Weiden + Vielseck + Marktredwitz)
- anschließend ggfs. Tsp nachts für Nacharbeiten wie Rückbau Iso-Stöße, Rückbau Altanlagen, Achszähler etc.

Integrierte Bündelung 2020

Bündel 07.20.0025 - Neu-Ulm - Memmingen

Lage im Netz



Baumaßnahmendaten

- VzG-Streckenummer: 5400
- Betriebsstellen: Altstadt/Iller - Memmingen
- Durchführungszeitraum: 15.12.2019 - 12.12.2020
- Betriebsweise: Abweichung Fpl für Zmst, Abweichung Fpl für Zmst X GRi, Streckensperrung

Die wichtigsten Bauarbeiten

- Arbeiten an LST-Anlagen

Auswirkungen

siehe folgende Seiten

Integrierte Bündelung 2020

Bündel 07.20.0025 - Neu-Ulm - Memmingen

Bauphase

- Mo. 23.03.2020 01:00 Uhr - Mo. 30.03.2020 04:00 Uhr (7 Tage, durchgehend): Bahnhof Senden Gleise 3-5 gesperrt, dadurch Streckensperrung Senden - Weißenhorn
- Fr. 27.03.2020 01:00 Uhr - Mo. 30.03.2020 04:00 Uhr (3 Tage, durchgehend): Bahnhof Senden Gleis 2 gesperrt

Keine Kreuzungen in Senden möglich. Durch Streckensperrung Senden - Weißenhorn IAV SWU Verkehr GmbH nicht bedienbar

Verkehrsartenmix im Bauabschnitt (durchschnittlich pro Stunde)

	SPFV	SPNV	SGV
HVZ	-	0 Züge	0 Züge
NVZ	-	0 Züge	0 Züge
Nachts	-	0 Züge	0 Züge

Fahrplantechnische Auswirkungen (durchschnittlich pro Tag)

Verkehrsart	Auswirkung	Beschreibung	Vsl. Fpl.-Instrument
SPFV	keine	nicht betroffen	-
SPNV	Ausfall	Relation Ulm - Weißenhorn: alle Züge zwischen Ulm - Weißenhorn Relation Ulm - Illertissen: alle Züge zwischen Ulm - Illertissen	Baufahrplan
	Verspätung Vorplan	Relation Ulm - Oberstdorf/Kempton: bis zu 10 min (Fahrtrichtung TU) Relation Oberstdorf/Kempton: in Senden bis zu 5 min	
SGV	Ausfall	keine Zugbildung/Behandlung in Senden möglich	Baufahrplan

Integrierte Bündelung 2020

Bündel 07.20.0025 - Neu-Ulm - Memmingen

Bauphase

- Sa. 04.07.2020 05:00 Uhr - Mo. 06.07.2020 04:00 Uhr (2 Tage, durchgehend): Streckensperrung Vöhringen - Gerlenhofen

Verkehrsartenmix im Bauabschnitt (durchschnittlich pro Stunde)

	SPFV	SPNV	SGV
HVZ	0 Züge	0 Züge	-
NVZ	0 Züge	0 Züge	-
Nachts	0 Züge	0 Züge	-

Fahrplantechnische Auswirkungen (durchschnittlich pro Tag)

Verkehrsart	Auswirkung	Beschreibung	Vsl. Fpl.-Instrument
SPFV	Ausfall	L 55: bis zu 2 Züge pro Tag zw. Ulm - Oberstdorf	Baufahrplan
SPNV	Ausfall	Relation Ulm - Weißenhorn: alle Züge zwischen Ulm - Weißenhorn Relation Ulm - Illertissen: alle Züge zwischen Ulm - Illertissen Relation Ulm - Oberstdorf/Kempten: zwischen Ulm - Vöhringen	Baufahrplan
SGV	keine	nicht betroffen	-

Integrierte Bündelung 2020

Bündel 07.20.0025 - Neu-Ulm - Memmingen

Bauphase

- Mo. 06.07.2020 04:00 Uhr - So. 23.08.2020 04:00 Uhr (7 Wochen, durchgehend): Bahnhof Senden Gleise 3-5 gesperrt, dadurch Streckensperrung Senden - Weißenhorn

Verkehrsartenmix im Bauabschnitt (durchschnittlich pro Stunde)

	SPFV	SPNV	SGV
HVZ	-	0 Züge	-
NVZ	-	0 Züge	-
Nachts	-	0 Züge	-

Fahrplantechnische Auswirkungen (durchschnittlich pro Tag)

Verkehrsart	Auswirkung	Beschreibung	Vsl. Fpl.-Instrument
SPFV	keine	nicht betroffen	-
SPNV	Ausfall	Relation Ulm - Weißenhorn: alle Züge zwischen Ulm - Weißenhorn	Ausregelung
SGV	keine	nicht betroffen	-

Integrierte Bündelung 2020

Bündel 07.20.0026 - Vst. Ansbach

Lage im Netz



Baumaßnahmendaten

- VzG-Streckenummer: 5321, 5902
- Betriebsstellen: Ansbach - Ansbach
- Durchführungszeitraum: 01.02.2020 - 12.12.2020
- Betriebsweise: Abweichung Fpl für Zmst, Gleiswechselbetrieb, Befahren Ggl auf Befehl, Nichtverfügbarkeit Bahnsteig(kanten)

Die wichtigsten Bauarbeiten

- Bahnsteigarbeiten

Auswirkungen

siehe folgende Seiten

Integrierte Bündelung 2020

Bündel 07.20.0026 – Vst. Ansbach

Bauphase

- Sa. 29.02.2020 06:00 Uhr – So. 30.08.2020 06:00 Uhr (26 Wochen, durchgehend): Ansbach Gleis 5 gesperrt
- Sa. 29.02.2020 06:00 Uhr – So. 30.08.2020 06:00 Uhr (26 Wochen, durchgehend): Ansbach Bahnsteig Gleis 4 auf 145 m beschränkt
- Sa. 29.02.2020 – So. 30.08.2020, Tgl., je 21:00 - 06:00 Uhr (26 Wochen, schichtweise): Ansbach Gleis 4 gesperrt

Fahrplantechnische Auswirkungen (durchschnittlich pro Tag)

Verkehrsart	Auswirkung	Beschreibung	Vsl. Fpl.-Instrument
SPFV	Einschränkung Nutzlänge	am Gleis 4 haltende Reisezüge auf 145 m beschränkt oder Reisendensicherung	Grundentlastung
SPNV	Einschränkung Nutzlänge	auf Gleis 4 haltende Reisezüge auf 145 m beschränkt oder Reisendensicherung	Grundentlastung
SGV	Umleitung	bis zu 8 Züge pro Tag über Bamberg – Schweinfurt – Gemünden bis zu 9 Züge pro Tag über Fürth Hbf – Neustadt /Aisch – Würzburg	Grundentlastung

Integrierte Bündelung 2020

Bündel 07.20.0026 – Vst. Ansbach

Bauphase

- Mo. 14.09.2020 06:00 Uhr – Sa. 12.12.2020 06:00 Uhr (13 Wochen, durchgehend): Ansbach Gleis 2 gesperrt
- Mo. 14.09.2020 06:00 Uhr – Sa. 12.12.2020 06:00 Uhr (13 Wochen, durchgehend): Ansbach Bahnsteig Gleis 3 auf 145 m beschränkt
- Sa. 29.02.2020 – So. 30.08.2020, Tgl., je 21:00 - 06:00 Uhr (26 Wochen, schichtweise): Ansbach Gleis 3 gesperrt

Fahrplantechnische Auswirkungen (durchschnittlich pro Tag)

Verkehrsart	Auswirkung	Beschreibung	Vsl. Fpl.-Instrument
SPFV	Einschränkung Nutzlänge	am Gleis 3 haltende Reisezüge auf 145 m beschränkt oder Reisendensicherung	Grundentlastung
SPNV	Einschränkung Nutzlänge	am Gleis 3 haltende Reisezüge auf 145 m beschränkt oder Reisendensicherung	Grundentlastung
SGV	Umleitung	bis zu 8 Züge pro Tag über Bamberg – Schweinfurt – Gemünden bis zu 9 Züge pro Tag über Fürth Hbf – Neustadt /Aisch – Würzburg	Grundentlastung

Integrierte Bündelung 2020

Bündel 07.20.0026 - Vst. Ansbach

Skizze

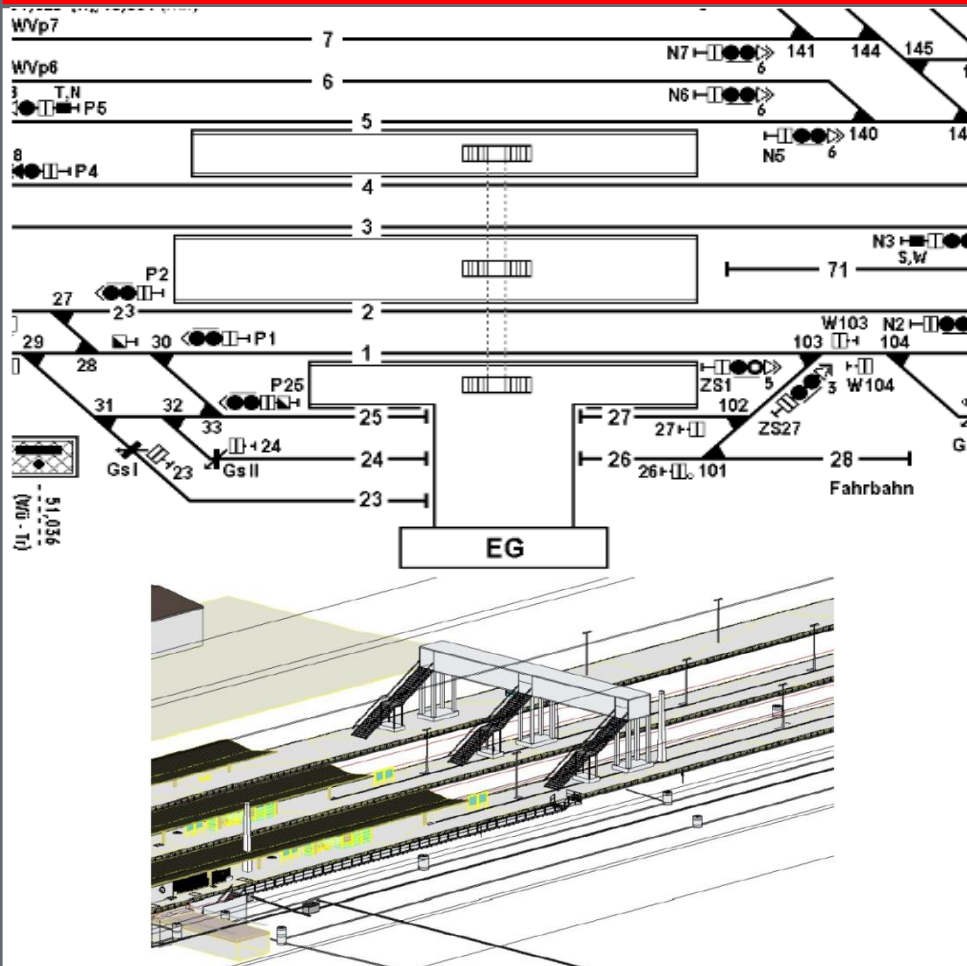

Weiterführende Erläuterung

- permanenter Reisendenzugang zu den Bahnsteigen möglich
- bauzeitlicher Rückbau vom Dach Bahnsteig Gleise 1/25 für Errichtung Zugangstreppe
- Personenüberführung im Bereich Bstg. Gleise 1/25, Gleise 2/3, Gleise 4/5
- Personenüberführung ist nicht barrierefrei (keine Einbau von Aufzügen)
- Fortführung der Arbeiten in 2021

Integrierte Bündelung 2020

Bündel 07.20.0028 - Coburg - Bad Rodach

Lage im Netz



Baumaßnahmendaten

- VzG-Streckennummer: 6311, 5122
- Betriebsstellen: Coburg - Bad Rodach
- Durchführungszeitraum: 27.04.2020 - 29.11.2020
- Betriebsweise: Abweichung Fpl für Zmst, Streckensperrung

Die wichtigsten Bauarbeiten

- Gleisarbeiten

Auswirkungen

siehe nächste Seite

Integrierte Bündelung 2020

Bündel 07.20.0028 - Coburg - Bad Rodach

Bauphase

- Mi. 29.04.2020 23:00 Uhr - Sa. 30.05.2020 04:00 Uhr (4 Wochen, durchgehend): Streckensperrung Coburg - Bad Rodach
- Fr. 27.11.2020 23:00 Uhr - So. 29.11.2020 05:00 Uhr (2 Tage, durchgehend): Streckensperrung Coburg - Bad Rodach

Verkehrsartenmix im Bauabschnitt (durchschnittlich pro Stunde)

	SPFV	SPNV	SGV
HVZ	-	0 Züge	-
NVZ	-	0 Züge	-
Nachts	-	0 Züge	-

Fahrplantechnische Auswirkungen (durchschnittlich pro Tag)

Verkehrsart	Auswirkung	Beschreibung	Vsl. Fpl.-Instrument
SPFV	keine	nicht betroffen	-
SPNV	Ausfall	Relation Coburg/Bayreuth/Hof - Bad Rodach: alle Züge zw. Coburg - Bad Rodach	Baufahrplan
SGV	keine	nicht betroffen	-

Integrierte Bündelung 2020

Bündel 07.20.0029 - Nür-Dutzensteich - Nür-Mögeldorf

Lage im Netz



Baumaßnahmendaten

- VzG-Streckennummer: 5924
- Betriebsstellen: Nür-Dutzensteich - Nür-Mögeldorf
- Durchführungszeitraum: 30.03.2020 - 06.07.2020
- Betriebsweise: Streckensperrung

Die wichtigsten Bauarbeiten

- EÜ-Arbeiten

Auswirkungen

siehe nächste Seite

Integrierte Bündelung 2020

Bündel 07.20.0029 - Nür-Dutzensteich - Nür-Mögeldorf

Bauphase

- Mo. 30.03.2020 08:00 Uhr - Mo. 06.07.2020 04:00 Uhr (14 Wochen, durchgehend): Streckensperrung Nürnberg-Dutzensteich - Nürnberg-Mögeldorf

Verkehrsartenmix im Bauabschnitt (durchschnittlich pro Stunde)

	SPFV	SPNV	SGV
HVZ	-	-	0 Züge
NVZ	-	-	0 Züge
Nachts	-	-	0 Züge

Fahrplantechnische Auswirkungen (durchschnittlich pro Tag)

Verkehrsart	Auswirkung	Beschreibung	Vsl. Fpl.-Instrument
SPFV	keine	nicht betroffen	-
SPNV	keine	nicht betroffen	-
SGV	Umleitung	bis zu 2 Züge pro Tag über Nürn.Mögeldorf - Pommelsbrunn - Neukirchen (b.Sulzbach-Rosen.) - Hersbruck (re.Pegnitz) - Nürnberg Ost - Nürnberg-Dutzensteich bis zu 2 Züge pro Tag über Nürn.Mögeldorf - Nürnberg Hbf - Fürth Gbf - Nürn.Langwasser	Ausregelung

Integrierte Bündelung 2020

Bündel 07.20.0029 - Nür-Dutzensteich - Nür-Mögeldorf

Skizze

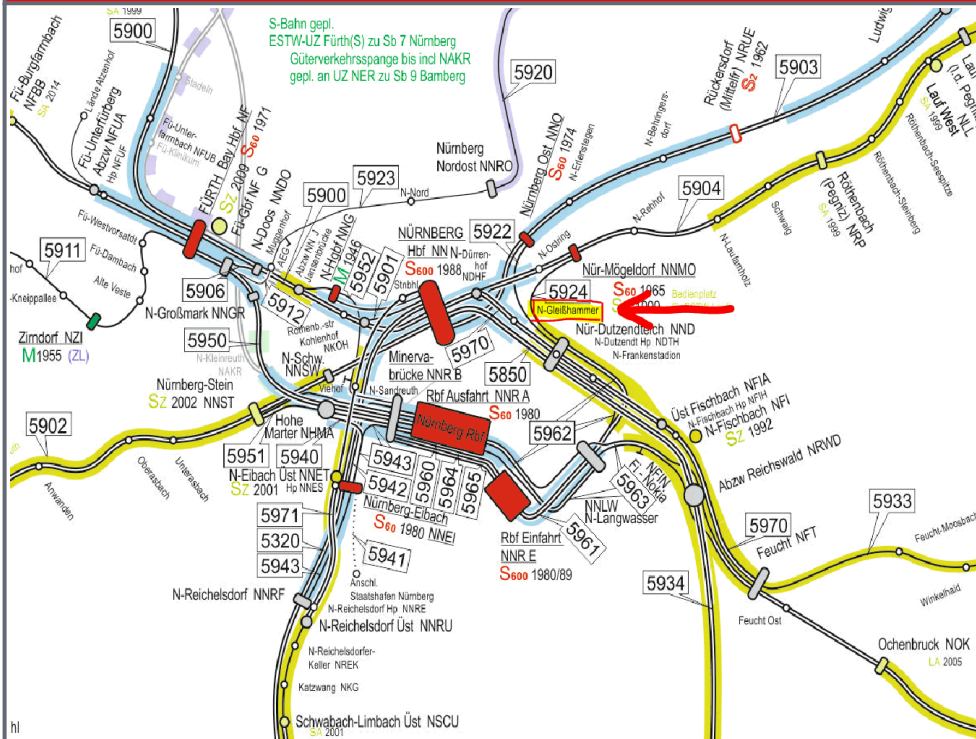

Weiterführende Erläuterung

- EÜ Gleißhammerstraße wird in den bestehenden Abmessungen erneuert; es erfolgt der Abbruch des Bestandsbauwerks und Errichtung der neuen Widerlager der Brücke an gleicher Stelle in Ort beton
- im Baubereich verläuft eine alte, ölummantelte 110 kV Leitung des örtlichen Energieversorgungsunternehmens (bei Einschub der Brücke müsste diese Leitung verlegt werden); aufgrund des sehr hoch anstehenden Grundwassers wäre hier eine Grundwasserwanne erforderlich, was zu erheblichen Sprungkosten führen würde und in keinem Verhältnis zur extrem niedrigen Streckenbelastung steht
- dichte angrenzende Wohnbebauung => keine Arbeiten nachts möglich wg. Lärm
- keine weiteren Auswirkungen auf andere Strecken; nur Güterzüge betroffen (Züge v/n Hersbruck können rechts der Pegnitz abfahren)

Integrierte Bündelung 2020

Bündel 07.20.0030 - Schwandorf - Furth im Wald

Lage im Netz



Baumaßnahmendaten

- VzG-Streckennummer: 5800, 5803
- Betriebsstellen: Bodenwöhr Nord - Bodenwöhr Nord
- Durchführungszeitraum: 15.12.2019 - 12.12.2020
- Betriebsweise: Abweichung Fpl für Zmst, Nichtverfügbarkeit Bahnsteig(kanten), Abweichung Fpl für Zmst X GRi, Totalsperrung

Die wichtigsten Bauarbeiten

- Bahnsteigarbeiten

Auswirkungen

siehe folgende Seiten

Integrierte Bündelung 2020

Bündel 07.20.0030 - Schwandorf - Furth im Wald

Bauphase

- Mo. 23.03.2020 07:00 Uhr bis So. 07.06.2020 17:00 Uhr (12 Wochen durchgehend):
 - Mo. 02.11.2020 07:00 Uhr bis Sa. 14.11.2020 17:00 Uhr (13 Tage durchgehend):
- 

Bodenwöhr Nord
Gleis 4 gesperrt
(Gleis 5 und 6 bedienbar)

Verkehrsartenmix im Bauabschnitt (durchschnittlich pro Stunde)

	SPFV	SPNV	SGV	
HVZ	Züge	Züge	Züge	Keine Kapazitätsreduktion zu erwarten.
NVZ	Züge	Züge	Züge	
Nachts	Züge	Züge	Züge	

Fahrplantechnische Auswirkungen (durchschnittlich pro Tag)

Verkehrsart	Auswirkung	Beschreibung	Vsl. Fpl.-Instrument
SPFV	keine	nicht betroffen	-
SPNV	keine	keine Auswirkungen	Ausregelung
SGV	Vorplan	2 Züge -5 min vor Plan ab Schwandorf	Ausregelung

Integrierte Bündelung 2020

Bündel 07.20.0030 - Schwandorf - Furth im Wald

Bauphase

- So. 07.06.2020 17:00 Uhr bis So. 01.11.2020 17:00 Uhr (21 Wochen, durchgehend): Bodenwöhr Nord Bahnsteig Gleis 4 verfügbare Nutzlänge auf 60m beschränkt
- Mo. 08.06.2020 07:00 Uhr - So. 30.08.2020 17:00 Uhr (12 Wochen, durchgehend): Bodenwöhr Nord 2 gesperrt
- Mo. 17.08.2020 07:00 Uhr - So. 01.11.2020 17:00 Uhr (11 Wochen, durchgehend): Bodenwöhr Nord Gleis 1 gesperrt
- (Sa. 18.07.2020 23:30 Uhr - So. 19.07.2020 04:30 Uhr (5 Stunden, durchgehend): Bodenwöhr Nord alle Gleise gesperrt)

Verkehrsartenmix im Bauabschnitt (durchschnittlich pro Stunde)

	SPFV	SPNV	SGV
HVZ	-	3 Züge	1 Züge
NVZ	-	3 Züge	1 Züge
Nachts	-	0 Züge	2 Züge

Fahrplantechnische Auswirkungen (durchschnittlich pro Tag)

Verkehrsart	Auswirkung	Beschreibung	Vsl. Fpl.-Instrument
SPFV	keine	nicht betroffen	-
SPNV	Ausfall Vorplan	Relation Schwandorf - Lam: bis zu 2 Züge pro Tag zw. Schwandorf - Cham (Opf) 1 Zug -20 min vor Plan ab Schwandorf	Ausregelung
SGV	Ausfall Vorplan Verspätung	2 Züge Ausfall Altenschwand - Bodenwöhr Nord 1 Zug -40 min vor Plan ab Schwandorf bis zu 30 min	Ausregelung

Integrierte Bündelung 2020

Bündel 07.20.0030 - Schwandorf - Furth im Wald

Skizze

Bahnhof Bodenwöhr Nord

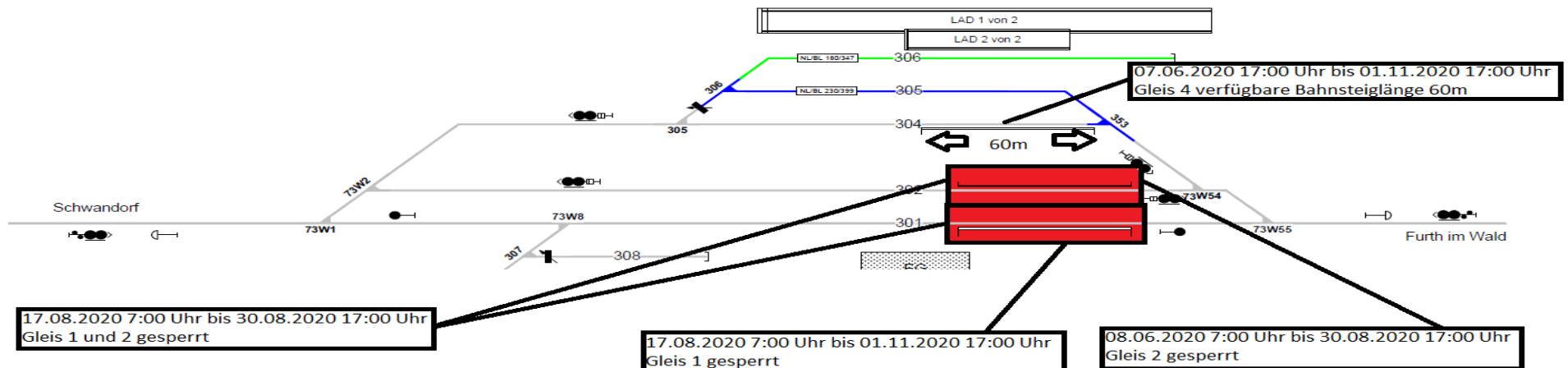

Integrierte Bündelung 2020

Bündel 07.20.0032 - Marktredwitz - Schirnding

Lage im Netz



Baumaßnahmendaten

- VzG-Streckennummer: 5903
- Betriebsstellen: Marktredwitz - Schirnding
- Durchführungszeitraum: 25.04.2020 - 04.08.2020
- Betriebsweise: Streckensperrung

Die wichtigsten Bauarbeiten

- Arbeiten an LST-Anlagen

Auswirkungen

siehe folgende Seiten

Integrierte Bündelung 2020

Bündel 07.20.0032 - Schirnding - Marktredwitz

Bauphase

- Sa. 25.04.2020 - Mo. 27.07.2020, Sa+So, je 22:40 - 06:30 Uhr (13 Wochen, schichtweise): Streckensperrung Arzberg - Schirnding Grenze

Verkehrsartenmix im Bauabschnitt (durchschnittlich pro Stunde)

	SPFV	SPNV	SGV
HVZ	-	-	0 Züge
NVZ	-	-	0 Züge
Nachts	-	-	0 Züge

Fahrplantechnische Auswirkungen (durchschnittlich pro Tag)

Verkehrsart	Auswirkung	Beschreibung	vsl. Fpl.-Instrument
SPFV	keine	nicht betroffen	-
SPNV	keine	nicht betroffen	
SGV	Umleitung	bis zu 2 Züge pro Tag über Pilsen - Furth im Wald - Schwandorf	Ausregelung

Hinweis: Die Linienbezeichnungen orientieren sich am Stand des Netzfahrplans 2018

Arbeitsstand: 06.03.2018

Integrierte Bündelung 2020

Bündel 07.20.0032 - Schirnding - Marktredwitz

Bauphase

- Fr. 31.07.2020 22:40 Uhr - Di. 04.08.2020 04:00 Uhr (4 Tage, durchgehend): Streckensperrung Marktredwitz - Schirnding Grenze
- alle Gleise in Bahnhof Schirnding + Arzberg gesperrt, Inbetriebnahme ETCS Level 1 LS; ABN Alt-LST NAZ+NSG, Abnahme- und Prüfarbeiten, Wiederinbetriebnahme Alt-LST NSG+NAZ

Verkehrsartenmix im Bauabschnitt (durchschnittlich pro Stunde)

	SPFV	SPNV	SGV
HVZ	-	0 Züge	0 Züge
NVZ	-	0 Züge	0 Züge
Nachts	-	0 Züge	0 Züge

Fahrplantechnische Auswirkungen (durchschnittlich pro Tag)

Verkehrsart	Auswirkung	Beschreibung	vsl. Fpl.-Instrument
SPFV	keine	nicht betroffen	-
SPNV	Ausfall	Relation Hof - Marktredwitz über Cheb: zwischen Marktredwitz - Cheb Relation Nürnberg - Hof/Cheb: zwischen Marktredwitz - Cheb	Baufahrplan
SGV	Umleitung	bis zu 5 Züge pro Tag über Pilsen - Furth im Wald - Schwandorf bis zu 1 Zug pro Tag über Cheb - Rehau - Oberkotzau	Baufahrplan

Hinweis: Die Linienbezeichnungen orientieren sich am Stand des Netzfahrplans 2018

Arbeitsstand: 06.03.2018

Integrierte Bündelung 2020

Bündel 07.20.0033 - Fpl-Fenster SFS Mottgers - Würzburg

Lage im Netz

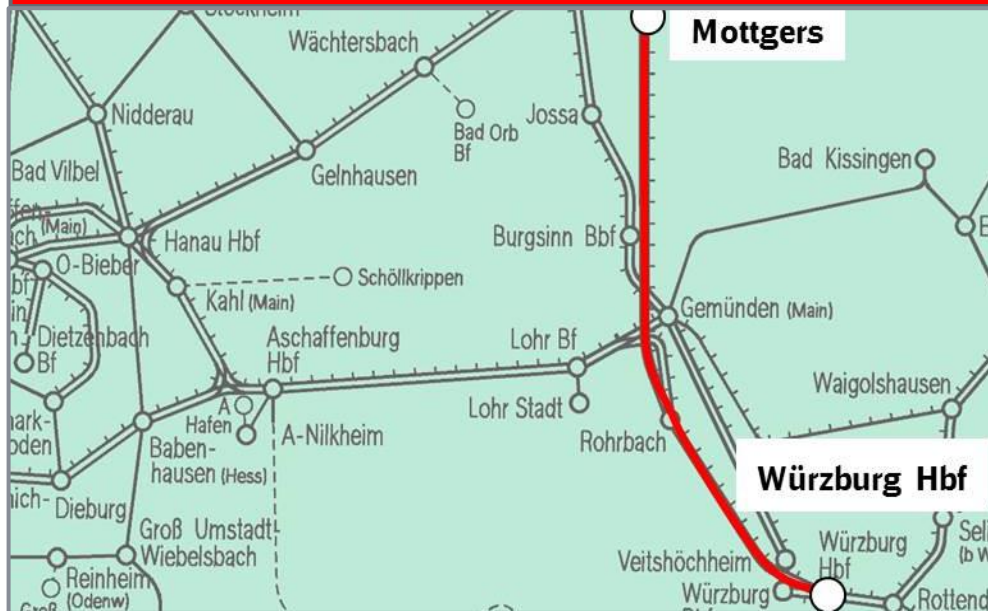

Baumaßnahmendaten

- VzG-Streckenummer: 1733
- Betriebsstellen: Mottgers - Würzburg Hbf
- Durchführungszeitraum: 21.12.2019 - 06.12.2020, Sa. je 23:00 - 06:00 Uhr
- Betriebsweise: Gleiswechselbetrieb, Langsamfahrstelle

Die wichtigsten Bauarbeiten

- sonstige Arbeiten

Auswirkungen

- Fernverkehr nicht betroffen
- Nahverkehr nicht betroffen
- Güterverkehr ggf. Verspätungen auf Grund von Zugkreuzungen, in Ausnahmefällen Umleitungen möglich

Integrierte Bündelung 2020

Bündel 07.20.0033 - Fpl-Fenster SFS Mottgers - Würzburg

Bauphase

- Sa. 21.12.2019 - So. 06.12.2020, Sa. je 23:00 - 06:00 Uhr (1 Jahr, schichtweise): Gleiswechselbetrieb Landrücken Süd - Würzburg Hbf wechselnde Abschnitte

Verkehrsartenmix im Bauabschnitt (durchschnittlich pro Stunde)

	SPFV	SPNV	SGV	
HVZ	-	-	-	Keine Kapazitätsreduktion zu erwarten.
NVZ	-	-	-	
Nachts	-	-	Züge	

Fahrplantechnische Auswirkungen (durchschnittlich pro Tag)

Verkehrsart	Auswirkung	Beschreibung	Vsl. Fpl.-Instrument
SPFV	keine	nicht betroffen	-
SPNV	keine	nicht betroffen	-
SGV	Umleitung Verspätung	möglich möglich	Grundentlastung

Integrierte Bündelung 2020

Bündel 07.20.0034 - Fpl-Fenster 3825 Jossa - Gemünden

Lage im Netz

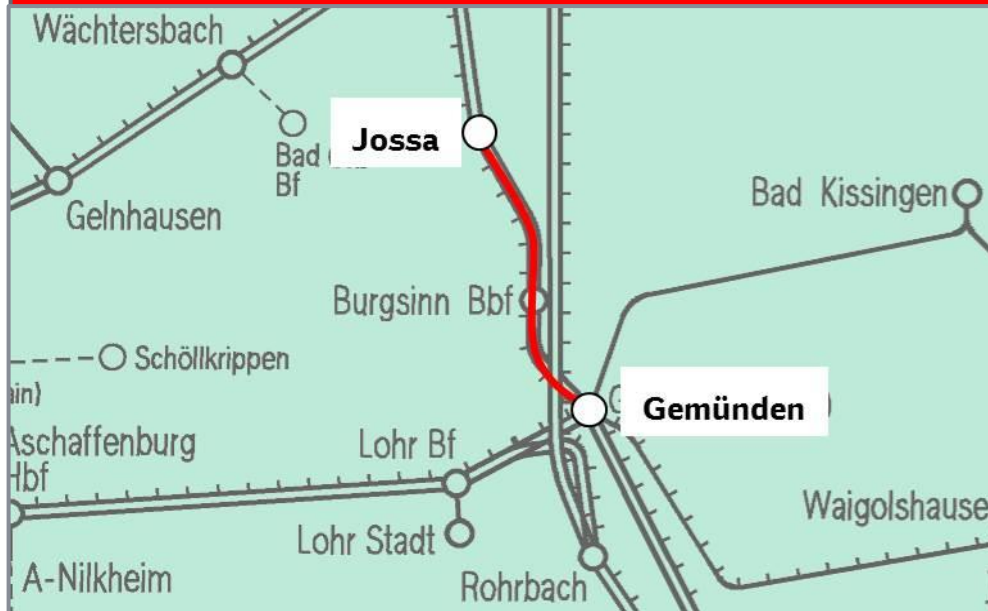

Baumaßnahmendaten

- VzG-Streckennummer: 3825
- Betriebsstellen: Jossa - Gemünden (Main)
- Durchführungszeitraum: 15.12.2019 - 07.12.2020, So. je 23:00 - 05:00 Uhr
- Betriebsweise: Gleiswechselbetrieb

Die wichtigsten Bauarbeiten

- sonstige Arbeiten

Auswirkungen

- Fernverkehr
ggf. Verspätungen auf Grund von Zugkreuzungen
- Nahverkehr
ggf. Verspätungen auf Grund von Zugkreuzungen
- Güterverkehr
ggf. Verspätungen auf Grund von Zugkreuzungen

Integrierte Bündelung 2020

Bündel 07.20.0034 - Fpl-Fenster 3825 Jossa - Gemünden

Bauphase

- So. 15.12.2019 - Mo. 07.12.2020, So. je 23:00 - 05:00 Uhr (1 Jahr, schichtweise): Gleiswechselbetrieb wechselnde Abschnitte zwischen Jossa - Gemünden (Main)

Verkehrsartenmix im Bauabschnitt (durchschnittlich pro Stunde)

	SPFV	SPNV	SGV	
HVZ	-	-	-	Keine Kapazitätsreduktion zu erwarten.
NVZ	-	-	-	
Nachts	Züge	Züge	Züge	

Fahrplantechnische Auswirkungen (durchschnittlich pro Tag)

Verkehrsart	Auswirkung	Beschreibung	Vsl. Fpl.-Instrument
SPFV	Verspätung	ggf. möglich	Grundentlastung
SPNV	Verspätung	ggf. möglich	Grundentlastung
SGV	Verspätung	ggf. möglich	Grundentlastung

Integrierte Bündelung 2020

Bündel 07.20.0035 - Fpl-Fenster Aschaffenburg - Gemünden

Lage im Netz

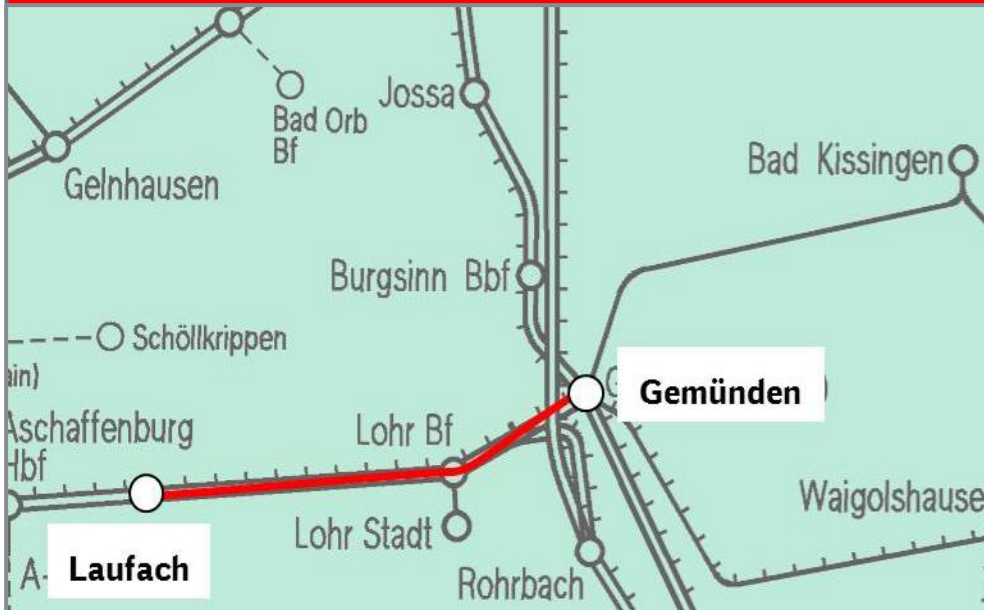

Baumaßnahmendaten

- VzG-Streckennummer: 5200
- Betriebsstellen: Laufach - Gemünden (Main)
- Durchführungszeitraum: 21.12.2019 - 06.12.2020, Sa. je 23:00 - 05:00 Uhr
- Betriebsweise: Gleiswechselbetrieb

Die wichtigsten Bauarbeiten

- sonstige Arbeiten

Auswirkungen

- Fernverkehr
ggf. Verspätungen auf Grund von Zugkreuzungen
- Nahverkehr
ggf. Verspätungen auf Grund von Zugkreuzungen
- Güterverkehr
ggf. Verspätungen auf Grund von Zugkreuzungen

Integrierte Bündelung 2020

Bündel 07.20.0035 - Fpl-Fenster Aschaffenburg - Gemünden

Bauphase

- Sa. 21.12.2019 - So. 06.12.2020, Sa. je 23:00 - 05:00 Uhr (1 Jahr, schichtweise): Gleiswechselbetrieb wechselnde Abschnitte zwischen Laufach - Gemünden (Main)

Verkehrsartenmix im Bauabschnitt (durchschnittlich pro Stunde)

	SPFV	SPNV	SGV	
HVZ	-	-	-	Keine Kapazitätsreduktion zu erwarten.
NVZ	-	-	-	
Nachts	Züge	Züge	Züge	

Fahrplantechnische Auswirkungen (durchschnittlich pro Tag)

Verkehrsart	Auswirkung	Beschreibung	Vsl. Fpl.-Instrument
SPFV	Verspätung	ggf. möglich	Grundentlastung
SPNV	Verspätung	ggf. möglich	Grundentlastung
SGV	Verspätung	ggf. möglich	Grundentlastung

Integrierte Bündelung 2020

Bündel 07.20.0036 - Fpl-Fenster Würzburg - Gemünden

Lage im Netz



Baumaßnahmendaten

- VzG-Streckenummer: 5200
- Betriebsstellen: Würzburg Hbf - Gemünden (Main)
- Durchführungszeitraum: 15.12.2019 - 07.12.2020, So. je 21:00 - 05:00 Uhr
- Betriebsweise: Gleiswechselbetrieb

Die wichtigsten Bauarbeiten

- sonstige Arbeiten

Auswirkungen

- Fernverkehr
ggf. Verspätungen auf Grund von Zugkreuzungen
- Nahverkehr
ggf. Verspätungen auf Grund von Zugkreuzungen
- Güterverkehr
ggf. Verspätungen auf Grund von Zugkreuzungen

Integrierte Bündelung 2020

Bündel 07.20.0036 - Fpl-Fenster Würzburg - Gemünden

Bauphase

- So. 15.12.2019 - Mo. 07.12.2020, So. je 21:00 - 05:00 Uhr (1 Jahr, schichtweise): Gleiswechselbetrieb wechselnde Abschnitte zwischen Würzburg Hbf - Gemünden (Main)

Verkehrsartenmix im Bauabschnitt (durchschnittlich pro Stunde)

	SPFV	SPNV	SGV	
HVZ	-	-	-	Keine Kapazitätsreduktion zu erwarten.
NVZ	-	-	-	
Nachts	Züge	Züge	Züge	

Fahrplantechnische Auswirkungen (durchschnittlich pro Tag)

Verkehrsart	Auswirkung	Beschreibung	Vsl. Fpl.-Instrument
SPFV	Verspätung	ggf. möglich	Grundentlastung
SPNV	Verspätung	ggf. möglich	Grundentlastung
SGV	Verspätung	ggf. möglich	Grundentlastung

Integrierte Bündelung 2020

Bündel 07.20.0037 - Fpl-Fenster Würzburg - Nürnberg

Lage im Netz

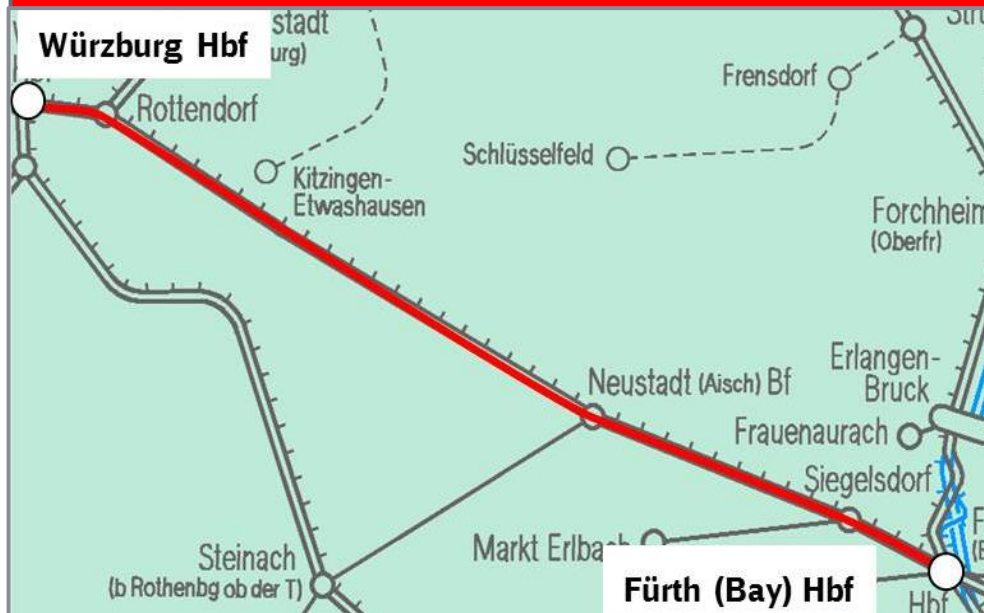

Baumaßnahmendaten

- VzG-Streckenummer: 5910, 5900
- Betriebsstellen: Würzburg Hbf - Nürnberg Hbf
- Durchführungszeitraum: 21.12.2019 - 06.12.2020, Sa. je 23:00 - 06:00 Uhr
- Betriebsweise: Gleiswechselbetrieb

Die wichtigsten Bauarbeiten

- sonstige Arbeiten

Auswirkungen

- Fernverkehr
ggf. Verspätungen auf Grund von Zugkreuzungen
- Nahverkehr
ggf. Verspätungen auf Grund von Zugkreuzungen
- Güterverkehr
ggf. Verspätungen auf Grund von Zugkreuzungen

Integrierte Bündelung 2020

Bündel 07.20.0037 - Fpl-Fenster Würzburg - Nürnberg

Bauphase

- Sa. 21.12.2019 - So. 06.12.2020, Sa. je 23:00 - 06:00 Uhr (1 Jahr, schichtweise): Gleiswechselbetrieb wechselnde Abschnitte zwischen Würzburg Hbf - Nürnberg Hbf

Verkehrsartenmix im Bauabschnitt (durchschnittlich pro Stunde)

	SPFV	SPNV	SGV	
HVZ	-	-	-	Keine Kapazitätsreduktion zu erwarten.
NVZ	-	-	-	
Nachts	Züge	Züge	Züge	

Fahrplantechnische Auswirkungen (durchschnittlich pro Tag)

Verkehrsart	Auswirkung	Beschreibung	Vsl. Fpl.-Instrument
SPFV	Verspätung	ggf. möglich	Grundentlastung
SPNV	Verspätung	ggf. möglich	Grundentlastung
SGV	Verspätung	ggf. möglich	Grundentlastung

Integrierte Bündelung 2020

Bündel 07.20.0038 - Fpl-Fenster Nürnberg - Regensburg

Lage im Netz



Baumaßnahmendaten

- VzG-Streckennummer: 5850
- Betriebsstellen: Nürnberg Hbf - Regensburg Hbf
- Durchführungszeitraum: 21.12.2019 - 06.12.2020, Sa. je 23:00 - 06:00 Uhr
- Betriebsweise: Gleiswechselbetrieb

Die wichtigsten Bauarbeiten

- sonstige Arbeiten

Auswirkungen

- Fernverkehr
ggf. Verspätungen auf Grund von Zugkreuzungen
- Nahverkehr
ggf. Verspätungen auf Grund von Zugkreuzungen
- Güterverkehr
ggf. Verspätungen auf Grund von Zugkreuzungen

Integrierte Bündelung 2020

Bündel 07.20.0038 - Fpl-Fenster Nürnberg - Regensburg

Bauphase

- Sa. 21.12.2019 - So. 06.12.2020, Sa. je 23:00 - 06:00 Uhr (1 Jahr, schichtweise): Gleiswechselbetrieb wechselnde Abschnitte zwischen Nürnberg Hbf - Regensburg Hbf

Verkehrsartenmix im Bauabschnitt (durchschnittlich pro Stunde)

	SPFV	SPNV	SGV	
HVZ	-	-	-	Keine Kapazitätsreduktion zu erwarten.
NVZ	-	-	-	
Nachts	Züge	Züge	Züge	

Fahrplantechnische Auswirkungen (durchschnittlich pro Tag)

Verkehrsart	Auswirkung	Beschreibung	Vsl. Fpl.-Instrument
SPFV	Verspätung	ggf. möglich	Grundentlastung
SPNV	Verspätung	ggf. möglich	Grundentlastung
SGV	Verspätung	ggf. möglich	Grundentlastung

Integrierte Bündelung 2020

Bündel 07.20.0039 - Fpl-Fenster Regensburg - Passau

Lage im Netz



Baumaßnahmendaten

- VzG-Streckenummer: 5500, 5831, 5830
- Betriebsstellen: Regensburg Hbf - Passau Hbf
- Durchführungszeitraum: 15.12.2019 - 07.12.2020, So. je 23:00 - 05:00 Uhr
- Betriebsweise: Gleiswechselbetrieb

Die wichtigsten Bauarbeiten

- sonstige Arbeiten

Auswirkungen

- Fernverkehr
ggf. Verspätungen auf Grund von Zugkreuzungen
- Nahverkehr
ggf. Verspätungen auf Grund von Zugkreuzungen
- Güterverkehr
ggf. Verspätungen auf Grund von Zugkreuzungen

Integrierte Bündelung 2020

Bündel 07.20.0039 - Fpl-Fenster Regensburg - Passau

Bauphase

- So. 15.12.2019 - Mo. 07.12.2020, So. je 23:00 - 05:00 Uhr (1 Jahr, schichtweise): Gleiswechselbetrieb wechselnde Abschnitte zwischen Regensburg Hbf - Passau

Verkehrsartenmix im Bauabschnitt (durchschnittlich pro Stunde)

	SPFV	SPNV	SGV	
HVZ	-	-	-	Keine Kapazitätsreduktion zu erwarten.
NVZ	-	-	-	
Nachts	Züge	Züge	Züge	

Fahrplantechnische Auswirkungen (durchschnittlich pro Tag)

Verkehrsart	Auswirkung	Beschreibung	Vsl. Fpl.-Instrument
SPFV	Verspätung	ggf. möglich	Grundentlastung
SPNV	Verspätung	ggf. möglich	Grundentlastung
SGV	Verspätung	ggf. möglich	Grundentlastung

Integrierte Bündelung 2020

Bündel 07.20.0040 - Fpl-Fenster Würzburg - Treuchtlingen

Lage im Netz



Baumaßnahmendaten

- VzG-Streckennummer: 5321
- Betriebsstellen: Würzburg Hbf - Treuchtlingen
- Durchführungszeitraum: 15.12.2019 - 07.12.2020, So. je 21:00 - 05:00 Uhr
- Betriebsweise: Gleiswechselbetrieb

Die wichtigsten Bauarbeiten

- sonstige Arbeiten

Auswirkungen

- Fernverkehr
ggf. Verspätungen auf Grund von Zugkreuzungen
- Nahverkehr
ggf. Verspätungen auf Grund von Zugkreuzungen
- Güterverkehr
ggf. Verspätungen auf Grund von Zugkreuzungen

Integrierte Bündelung 2020

Bündel 07.20.0040 - Fpl-Fenster Würzburg - Treuchtlingen

Bauphase

- So. 15.12.2019 - Mo. 07.12.2020, So. je 21:00 - 05:00 Uhr (1 Jahr, schichtweise): Gleiswechselbetrieb wechselnde Abschnitte zwischen Würzburg Hbf - Treuchtlingen

Verkehrsartenmix im Bauabschnitt (durchschnittlich pro Stunde)

	SPFV	SPNV	SGV	
HVZ	-	-	-	Keine Kapazitätsreduktion zu erwarten.
NVZ	-	-	-	
Nachts	Züge	Züge	Züge	

Fahrplantechnische Auswirkungen (durchschnittlich pro Tag)

Verkehrsart	Auswirkung	Beschreibung	Vsl. Fpl.-Instrument
SPFV	Verspätung	ggf. möglich	Grundentlastung
SPNV	Verspätung	ggf. möglich	Grundentlastung
SGV	Verspätung	ggf. möglich	Grundentlastung

Integrierte Bündelung 2020

Bündel 07.20.0041 - Fpl-Fenster Nürnberg - Treuchtlingen

Lage im Netz



Baumaßnahmendaten

- VzG-Streckenummer: 5320
- Betriebsstellen: Nürnberg Hbf - Treuchtlingen
- Durchführungszeitraum: 21.12.2019 - 06.12.2020, Sa, je 23:00 - 05:00 Uhr
- Betriebsweise: Gleiswechselbetrieb

Die wichtigsten Bauarbeiten

- sonstige Arbeiten

Auswirkungen

- Fernverkehr
ggf. Verspätungen auf Grund von Zugkreuzungen
- Nahverkehr
ggf. Verspätungen auf Grund von Zugkreuzungen
- Güterverkehr
ggf. Verspätungen auf Grund von Zugkreuzungen

Integrierte Bündelung 2020

Bündel 07.20.0041 - Fpl-Fenster Nürnberg - Treuchtlingen

Bauphase

- Sa. 21.12.2019 - So. 06.12.2020, Sa, je 23:00 - 05:00 Uhr (1 Jahr, schichtweise): Gleiswechselbetrieb wechselnde Abschnitte zwischen Nürnberg Hbf - Treuchtlingen

Verkehrsartenmix im Bauabschnitt (durchschnittlich pro Stunde)

	SPFV	SPNV	SGV	
HVZ	-	-	-	Keine Kapazitätsreduktion zu erwarten.
NVZ	-	-	-	
Nachts	Züge	Züge	Züge	

Fahrplantechnische Auswirkungen (durchschnittlich pro Tag)

Verkehrsart	Auswirkung	Beschreibung	Vsl. Fpl.-Instrument
SPFV	Verspätung	ggf. möglich	Grundentlastung
SPNV	Verspätung	ggf. möglich	Grundentlastung
SGV	Verspätung	ggf. möglich	Grundentlastung

Integrierte Bündelung 2020

Bündel 07.20.0042 - Fpl-Fenster Treuchtlingen - Donauwörth

Lage im Netz

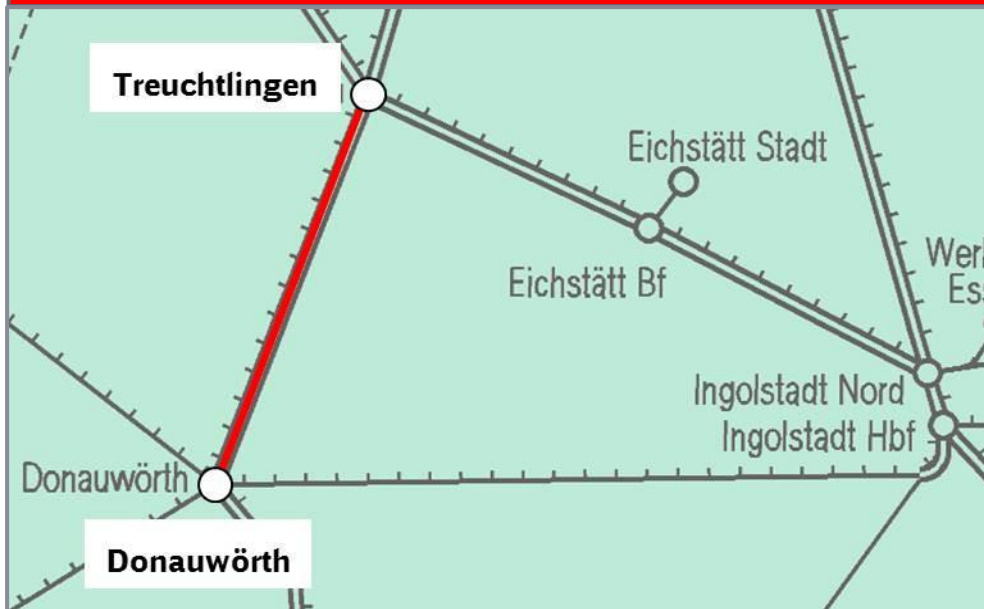

Baumaßnahmendaten

- VzG-Streckenummer: 5310
- Betriebsstellen: Treuchtlingen - Donauwörth
- Durchführungszeitraum: 15.12.2019 - 07.12.2020, So. je 23:00 - 05:00 Uhr
- Betriebsweise: Gleiswechselbetrieb

Die wichtigsten Bauarbeiten

- sonstige Arbeiten

Auswirkungen

- Fernverkehr
ggf. Verspätungen auf Grund von Zugkreuzungen
- Nahverkehr
ggf. Verspätungen auf Grund von Zugkreuzungen
- Güterverkehr
ggf. Verspätungen auf Grund von Zugkreuzungen

Integrierte Bündelung 2020

Bündel 07.20.0042 - Fpl-Fenster Treuchtlingen - Donauwörth

Bauphase

- So. 15.12.2019 - Mo. 07.12.2020, So. je 23:00 - 05:00 Uhr (1 Jahr, schichtweise): Gleiswechselbetrieb wechselnde Abschnitte zwischen Treuchtlingen - Donauwörth

Verkehrsartenmix im Bauabschnitt (durchschnittlich pro Stunde)

	SPFV	SPNV	SGV	
HVZ	-	-	-	Keine Kapazitätsreduktion zu erwarten.
NVZ	-	-	-	
Nachts	Züge	Züge	Züge	

Fahrplantechnische Auswirkungen (durchschnittlich pro Tag)

Verkehrsart	Auswirkung	Beschreibung	Vsl. Fpl.-Instrument
SPFV	Verspätung	ggf. möglich	Grundentlastung
SPNV	Verspätung	ggf. möglich	Grundentlastung
SGV	Verspätung	ggf. möglich	Grundentlastung

Integrierte Bündelung 2020

Bündel 07.20.0043 - Fpl-Fenster Donauwörth - Augsburg

Lage im Netz



Baumaßnahmendaten

- VzG-Streckenummer: 5300
- Betriebsstellen: Donauwörth - Augsburg Hbf
- Durchführungszeitraum: 15.12.2019 - 07.12.2020, So. je 23:00 - 05:00 Uhr
- Betriebsweise: Gleiswechselbetrieb

Die wichtigsten Bauarbeiten

- sonstige Arbeiten

Auswirkungen

- Fernverkehr
ggf. Verspätungen auf Grund von Zugkreuzungen
- Nahverkehr
ggf. Verspätungen auf Grund von Zugkreuzungen
- Güterverkehr
ggf. Verspätungen auf Grund von Zugkreuzungen

Integrierte Bündelung 2020

Bündel 07.20.0043 - Fpl-Fenster Donauwörth - Augsburg

Bauphase

- So. 15.12.2019 - Mo. 07.12.2020, So. je 23:00 - 05:00 Uhr (1 Jahr, schichtweise): Gleiswechselbetrieb wechselnde Abschnitte zwischen Donauwörth - Augsburg Hbf

Verkehrsartenmix im Bauabschnitt (durchschnittlich pro Stunde)

	SPFV	SPNV	SGV	
HVZ	-	-	-	Keine Kapazitätsreduktion zu erwarten.
NVZ	-	-	-	
Nachts	Züge	Züge	Züge	

Fahrplantechnische Auswirkungen (durchschnittlich pro Tag)

Verkehrsart	Auswirkung	Beschreibung	Vsl. Fpl.-Instrument
SPFV	Verspätung	ggf. möglich	Grundentlastung
SPNV	Verspätung	ggf. möglich	Grundentlastung
SGV	Verspätung	ggf. möglich	Grundentlastung

Integrierte Bündelung 2020

Bündel 07.20.0044 - Fpl-Fenster Neuoffingen - Augsburg

Lage im Netz



Baumaßnahmendaten

- VzG-Streckenummer: 5302
- Betriebsstellen: Burgau (Schwab) - Augsburg Hbf
- Durchführungszeitraum: 21.12.2019 - 06.12.2020, Sa. je 23:00 - 05:00 Uhr
- Betriebsweise: Gleiswechselbetrieb

Die wichtigsten Bauarbeiten

- sonstige Arbeiten

Auswirkungen

- Fernverkehr
ggf. Verspätungen auf Grund von Zugkreuzungen
- Nahverkehr
ggf. Verspätungen auf Grund von Zugkreuzungen
- Güterverkehr
ggf. Verspätungen auf Grund von Zugkreuzungen

Integrierte Bündelung 2020

Bündel 07.20.0044 - Fpl-Fenster Neuoffingen - Augsburg

Bauphase

- Sa. 21.12.2019 - So. 06.12.2020, Sa. je 23:00 - 05:00 Uhr (1 Jahr, schichtweise): Gleiswechselbetrieb wechselnde Abschnitte zwischen Neuoffingen - Augsburg Hbf

Verkehrsartenmix im Bauabschnitt (durchschnittlich pro Stunde)

	SPFV	SPNV	SGV	
HVZ	-	-	-	Keine Kapazitätsreduktion zu erwarten.
NVZ	-	-	-	
Nachts	Züge	Züge	Züge	

Fahrplantechnische Auswirkungen (durchschnittlich pro Tag)

Verkehrsart	Auswirkung	Beschreibung	Vsl. Fpl.-Instrument
SPFV	Verspätung	ggf. möglich	Grundentlastung
SPNV	Verspätung	ggf. möglich	Grundentlastung
SGV	Verspätung	ggf. möglich	Grundentlastung

Integrierte Bündelung 2020

Bündel 07.20.0045 - Fpl-Fenster Augsburg - München

Lage im Netz



Baumaßnahmendaten

- VzG-Streckenummer: 5503, 5581
- Betriebsstellen: Augsburg Hbf - München Hbf
- Durchführungszeitraum: 15.12.2019 - 07.12.2020, So. je 23:00 - 05:00 Uhr
- Betriebsweise: Gleiswechselbetrieb

Die wichtigsten Bauarbeiten

- sonstige Arbeiten

Auswirkungen

- Fernverkehr
ggf. Verspätungen auf Grund von Zugkreuzungen
- Nahverkehr
ggf. Verspätungen auf Grund von Zugkreuzungen
- Güterverkehr
ggf. Verspätungen auf Grund von Zugkreuzungen

Integrierte Bündelung 2020

Bündel 07.20.0045 - Fpl-Fenster Augsburg - München

Bauphase

- So. 15.12.2019 - Mo. 07.12.2020, So. je 23:00 - 05:00 Uhr (1 Jahr, schichtweise): Gleiswechselbetrieb wechselnde Abschnitte zwischen Augsburg Hbf - München Hbf

Verkehrsartenmix im Bauabschnitt (durchschnittlich pro Stunde)

	SPFV	SPNV	SGV	
HVZ	-	-	-	Keine Kapazitätsreduktion zu erwarten.
NVZ	-	-	-	
Nachts	Züge	Züge	Züge	

Fahrplantechnische Auswirkungen (durchschnittlich pro Tag)

Verkehrsart	Auswirkung	Beschreibung	Vsl. Fpl.-Instrument
SPFV	Verspätung	ggf. möglich	Grundentlastung
SPNV	Verspätung	ggf. möglich	Grundentlastung
SGV	Verspätung	ggf. möglich	Grundentlastung

Integrierte Bündelung 2020

Bündel 07.20.0046 - Fpl-Fenster München - Ingolstadt Nord

Lage im Netz



Baumaßnahmendaten

- VzG-Streckennummer: 5501, 5544
- Betriebsstellen: München Hbf - Ingolstadt Nord
- Durchführungszeitraum: 21.12.2019 - 06.12.2020, Sa. je 23:00 - 05:00 Uhr
- Betriebsweise: Gleiswechselbetrieb

Die wichtigsten Bauarbeiten

- sonstige Arbeiten

Auswirkungen

- Fernverkehr
ggf. Verspätungen auf Grund von Zugkreuzungen
- Nahverkehr
ggf. Verspätungen auf Grund von Zugkreuzungen
- Güterverkehr
ggf. Verspätungen auf Grund von Zugkreuzungen

Integrierte Bündelung 2020

Bündel 07.20.0046 - Fpl-Fenster München - Ingolstadt Nord

Bauphase

- Sa. 21.12.2019 - So. 06.12.2020, Sa. je 23:00 - 05:00 Uhr (1 Jahr, schichtweise): Gleiswechselbetrieb wechselnde Abschnitte zwischen München Hbf - Ingolstadt Nord

Verkehrsartenmix im Bauabschnitt (durchschnittlich pro Stunde)

	SPFV	SPNV	SGV	
HVZ	-	-	-	Keine Kapazitätsreduktion zu erwarten.
NVZ	-	-	-	
Nachts	Züge	Züge	Züge	

Fahrplantechnische Auswirkungen (durchschnittlich pro Tag)

Verkehrsart	Auswirkung	Beschreibung	Vsl. Fpl.-Instrument
SPFV	Verspätung	ggf. möglich	Grundentlastung
SPNV	Verspätung	ggf. möglich	Grundentlastung
SGV	Verspätung	ggf. möglich	Grundentlastung

Integrierte Bündelung 2020

Bündel 07.20.0047 - Fpl-Fenster Ingolstadt Nord - Reichswald

Lage im Netz



Baumaßnahmendaten

- VzG-Streckennummer: 5934
- Betriebsstellen: Ingolstadt Nord - Reichswald
- Durchführungszeitraum: 18.12.2019 - 10.12.2020, Mi, je 23:00 - 05:00 Uhr
- Betriebsweise: Gleiswechselbetrieb

Die wichtigsten Bauarbeiten

- sonstige Arbeiten

Auswirkungen

- Fernverkehr
ggf. Verspätungen auf Grund von Zugkreuzungen
- Nahverkehr
ggf. Verspätungen auf Grund von Zugkreuzungen
- Güterverkehr
nicht betroffen

Integrierte Bündelung 2020

Bündel 07.20.0047 - Fpl-Fenster Ingolstadt Nord - Reichswald

Bauphase

- Mi. 18.12.2019 - Do. 10.12.2020, Mi, je 23:00 - 05:00 Uhr (1 Jahr, schichtweise): Gleiswechselbetrieb wechselnde Abschnitte zwischen Ingolstadt Nord - Nürnberg-Reichswald Abzw

Verkehrsartenmix im Bauabschnitt (durchschnittlich pro Stunde)

	SPFV	SPNV	SGV	
HVZ	-	-	-	Keine Kapazitätsreduktion zu erwarten.
NVZ	-	-	-	
Nachts	Züge	Züge	-	

Fahrplantechnische Auswirkungen (durchschnittlich pro Tag)

Verkehrsart	Auswirkung	Beschreibung	Vsl. Fpl.-Instrument
SPFV	Verspätung	ggf. möglich	Grundentlastung
SPNV	Verspätung	ggf. möglich	Grundentlastung
SGV	keine	nicht betroffen	-

Integrierte Bündelung 2020

Bündel 07.20.0048 - Fpl-Fenster Theuern - Unterleiterbach

Lage im Netz



Baumaßnahmendaten

- VzG-Streckenummer: 5919
- Betriebsstellen: Weißenbrunn a F - Unterleiterbach
- Durchführungszeitraum: 19.12.2019 - 12.12.202, Do+Fr, je 22:30 - 05:40 Uhr
- Betriebsweise: Gleiswechselbetrieb, Langsamfahrstelle

Die wichtigsten Bauarbeiten

- sonstige Arbeiten

Auswirkungen

- Fernverkehr
ggf. Verspätungen auf Grund von Zugkreuzungen
- Nahverkehr
ggf. Verspätungen auf Grund von Zugkreuzungen
- Güterverkehr
nicht betroffen

Integrierte Bündelung 2020

Bündel 07.20.0048 - Fpl-Fenster Theuern - Unterleiterbach

Bauphase

- Do. 19.12.2019 - Sa. 12.12.2020, Do+Fr, je 22:30 - 05:40 Uhr (1 Jahr, schichtweise): Gleiswechselbetrieb wechselnde Abschnitte zwischen Theuern - Unterleiterbach

Verkehrsartenmix im Bauabschnitt (durchschnittlich pro Stunde)

	SPFV	SPNV	SGV	
HVZ	-	-	-	Keine Kapazitätsreduktion zu erwarten.
NVZ	-	-	-	
Nachts	Züge	Züge	-	

Fahrplantechnische Auswirkungen (durchschnittlich pro Tag)

Verkehrsart	Auswirkung	Beschreibung	Vsl. Fpl.-Instrument
SPFV	Verspätung	ggf. möglich	Grundentlastung
SPNV	Verspätung	ggf. möglich	Grundentlastung
SGV	keine	nicht betroffen	-

Integrierte Bündelung 2020

Bündel 07.20.0049 - Fpl-Fenster Unterleiterbach - Fürth

Lage im Netz



Baumaßnahmendaten

- VzG-Streckennummer: 5919, 5100, 5900
- Betriebsstellen: Unterleiterbach - Fürth (Bay) Hbf
- Durchführungszeitraum: 15.12.2019 - 07.12.2020, So. je 23:00 - 05:00 Uhr
- Betriebsweise: Gleiswechselbetrieb

Die wichtigsten Bauarbeiten

- sonstige Arbeiten

Auswirkungen

- Fernverkehr
ggf. Verspätungen auf Grund von Zugkreuzungen
- Nahverkehr
ggf. Verspätungen auf Grund von Zugkreuzungen
- Güterverkehr
ggf. Verspätungen auf Grund von Zugkreuzungen

Integrierte Bündelung 2020

Bündel 07.20.0049 - Fpl-Fenster Unterleiterbach - Fürth

Bauphase

- So. 15.12.2019 - Mo. 07.12.2020, So. je 23:00 - 05:00 Uhr (1 Jahr, schichtweise): Gleiswechselbetrieb wechselnde Abschnitte zwischen Unterleiterbach - Fürth (Bay) Hbf

Verkehrsartenmix im Bauabschnitt (durchschnittlich pro Stunde)

	SPFV	SPNV	SGV	
HVZ	-	-	-	Keine Kapazitätsreduktion zu erwarten.
NVZ	-	-	-	
Nachts	Züge	Züge	Züge	

Fahrplantechnische Auswirkungen (durchschnittlich pro Tag)

Verkehrsart	Auswirkung	Beschreibung	Vsl. Fpl.-Instrument
SPFV	Verspätung	ggf. möglich	Grundentlastung
SPNV	Verspätung	ggf. möglich	Grundentlastung
SGV	Verspätung	ggf. möglich	Grundentlastung

Integrierte Bündelung 2020

Bündel 07.20.0050 - Fpl-Fenster München - Rosenheim

Lage im Netz



Baumaßnahmendaten

- VzG-Streckenummer: 5510, 5555
- Betriebsstellen: München Hbf - Rosenheim
- Durchführungszeitraum: 21.12.2019 - 06.12.2020, Sa. je 23:00 - 05:00 Uhr
- Betriebsweise: Gleiswechselbetrieb

Die wichtigsten Bauarbeiten

- sonstige Arbeiten

Auswirkungen

- Fernverkehr
ggf. Verspätungen auf Grund von Zugkreuzungen
- Nahverkehr
ggf. Verspätungen auf Grund von Zugkreuzungen
- Güterverkehr
ggf. Verspätungen auf Grund von Zugkreuzungen

Integrierte Bündelung 2020

Bündel 07.20.0050 - Fpl-Fenster München - Rosenheim

Bauphase

- Sa. 21.12.2019 - So. 06.12.2020, Sa. je 23:00 - 05:00 Uhr (1 Jahr, schichtweise): Gleiswechselbetrieb wechselnde Abschnitte zwischen München Hbf - Rosenheim

Verkehrsartenmix im Bauabschnitt (durchschnittlich pro Stunde)

	SPFV	SPNV	SGV	
HVZ	-	-	-	Keine Kapazitätsreduktion zu erwarten.
NVZ	-	-	-	
Nachts	Züge	Züge	-	

Fahrplantechnische Auswirkungen (durchschnittlich pro Tag)

Verkehrsart	Auswirkung	Beschreibung	Vsl. Fpl.-Instrument
SPFV	Verspätung	ggf. möglich	Grundentlastung
SPNV	Verspätung	ggf. möglich	Grundentlastung
SGV	Verspätung	ggf. möglich	Grundentlastung

Integrierte Bündelung 2020

Bündel 07.20.0051 - Fpl-Fenster Rosenheim - Kufstein

Lage im Netz



Baumaßnahmendaten

- VzG-Streckenummer: 5702
- Betriebsstellen: Rosenheim - Kufstein Grenze
- Durchführungszeitraum: 15.12.2019 - 07.12.2020, So. je 23:00 - 05:00 Uhr
- Betriebsweise: Gleiswechselbetrieb

Die wichtigsten Bauarbeiten

- sonstige Arbeiten

Auswirkungen

- Fernverkehr
ggf. Verspätungen auf Grund von Zugkreuzungen
- Nahverkehr
ggf. Verspätungen auf Grund von Zugkreuzungen
- Güterverkehr
ggf. Verspätungen auf Grund von Zugkreuzungen

Integrierte Bündelung 2020

Bündel 07.20.0051 - Fpl-Fenster Rosenheim - Kufstein

Bauphase

- So. 15.12.2019 - Mo. 07.12.2020, So. je 23:00 - 05:00 Uhr (1 Jahr, schichtweise): Gleiswechselbetrieb wechselnde Abschnitte zwischen Rosenheim - Kufstein Grenze

Verkehrsartenmix im Bauabschnitt (durchschnittlich pro Stunde)

	SPFV	SPNV	SGV	
HVZ	-	-	-	Keine Kapazitätsreduktion zu erwarten.
NVZ	-	-	-	
Nachts	Züge	Züge	Züge	

Fahrplantechnische Auswirkungen (durchschnittlich pro Tag)

Verkehrsart	Auswirkung	Beschreibung	Vsl. Fpl.-Instrument
SPFV	Verspätung	ggf. möglich	Grundentlastung
SPNV	Verspätung	ggf. möglich	Grundentlastung
SGV	Verspätung	ggf. möglich	Grundentlastung

IH-Korridore im Fahrplanjahr 2020

Regionalbereich Süd

Information über die vsl. IH- Korridore im Fpl. 2020 im Rahmen der IB-BID zur IB 2020

Nummer	Strecke Nr.	Von Bst.	Bis Bst.	Beginn	Ende	Regelungsart/ Betriebsweise	Bemerkung
07.20.0052	1733	Landrücken Süd	Würzburg Hbf	Mo. 04.05.2020 Mo. 19.10.202	Fr. 15.05.2020 Fr. 30.10.2020	GWB	Mo-Do, je 22:30 - 06:20
07.20.0053	3825	Jossa	Gemünden (Main)	Mo. 23.03.2020 Mo. 02.11.2020	Fr. 03.04.2020 Fr. 13.11.2020	GWB	Mo-Do, je 21:45 - 05:45
07.20.0054	5200	Gemünden (Main)	Laufach	Mo. 20.04.2020 Mo. 27.04.2020 Mo. 21.09.2020 Mo. 28.09.2020	Fr. 24.04.2020 Fr. 01.05.2020 Fr. 25.09.2020 Fr. 02.10.2020	GWB	Tgl., je 22:00 - 05:30
07.20.0055	5200	Gemünden (Main)	Würzburg Hbf	Mo. 09.03.2020 Mo. 16.03.2020 Mo. 05.10.2020 Mo. 12.10.2020	Fr. 13.03.2020 Fr. 20.03.2020 Fr. 09.10.2020 Fr. 16.10.2020	GWB	Tgl., je 22:10 - 05:10
07.20.0056	5910	Würzburg Hbf	Nürnberg Hbf	Mo. 11.05.2020 Mo. 18.05.2020 Mo. 07.09.2020 Mo. 30.11.2020	Fr. 15.05.2020 Fr. 22.05.2020 Fr. 11.09.2020 Fr. 04.12.2020	GWB	Tgl., je 22:00 - 05:00
07.20.0057	5850	Nürnberg Hbf	Regensburg Hbf	Mo. 25.05.2020 Mo. 01.06.2020 Mo. 07.09.2020 Mo. 30.11.2020	Fr. 29.05.2020 Fr. 05.06.2020 Fr. 11.09.2020 Fr. 04.12.2020	GWB	Tgl., je 21:00 - 05:00
07.20.0058	5500 / 5830 / 5831	Regensburg Hbf	Passau Grenze	Mo. 30.03.2020 Mo. 21.09.2020	Fr. 03.04.2020 Fr. 25.09.2020	GWB	Tgl., je 21:00 - 05:00
07.20.0059	5321	Würzburg Hbf	Treuchtlingen	Mo. 23.03.2020 Mo. 30.03.2020 Mo. 19.10.2020 Mo. 26.10.2020	Fr. 27.03.2020 Fr. 03.04.2020 Fr. 23.10.2020 Fr. 30.10.2020	GWB	Tgl., je 21:00 - 05:00

Information über die vsl. IH- Korridore im Fpl. 2020 im Rahmen der IB-BID zur IB 2020

Nummer	Strecke Nr.	Von Bst.	Bis Bst.	Beginn	Ende	Regelungsart/ Betriebsweise	Bemerkung
07.20.0060	5320	Nürnberg Hbf	Treuchtlingen	Mo. 20.04.2020 Mo. 27.04.2020 Mo. 10.08.2020 Mo. 17.08.2020	Fr. 24.04.2020 Fr. 01.05.2020 Fr. 14.08.2020 Fr. 21.08.2020	GWB	Tgl., je 21:00 - 05:00
07.20.0061	5320	Treuchtlingen	Donauwörth	Mo. 30.03.2020 Mo. 14.09.2020	Fr. 03.04.2020 Fr. 18.09.2020	GWB	Mo-Do, je 21:00 - 05:00
07.20.0062	5300	Donauwörth	Augsburg Hbf	Mo. 23.03.2020 Mo. 19.10.2020	Fr. 27.03.2020 Fr. 23.10.2020	GWB	Tgl., je 21:00 - 05:00
07.20.0063	5302	Neuoffingen	Augsburg Hbf	Mo. 30.03.2020 Mo. 05.10.2020	Fr. 03.04.2020 Fr. 09.10.2020	GWB	Tgl., je 22:00 - 05:00
07.20.0064	5503	Augsburg Hbf	München Hbf	Mo. 13.04.2020 Mo. 20.04.2020 Mo. 05.10.2020 Mo. 12.10.2020	Fr. 17.04.2020 Fr. 24.04.2020 Fr. 09.10.2020 Fr. 16.10.2020	GWB	Tgl., je 22:15 - 05:30
07.20.0064	5581	Augsburg Hbf	Olching	Mo. 27.04.2020 Mo. 19.10.2020	Fr. 01.05.2020 Fr. 23.10.2020	GWB	Tgl., je 21:00 - 05:00
07.20.0065	5501	München Hbf	Ingolstadt Nord	Mo. 04.05.2020 Mo. 09.11.2020	Fr. 08.05.2020 Fr. 13.11.2020	GWB	Tgl., je 22:00 - 05:00
07.20.0066	5934	Nürnberg Reichswald	Ingolstadt Nord	Mo. 12.10.2020	Fr. 16.10.2020	GWB	Tgl., je 22:00 - 05:00
07.20.0067	5919	Unterleiterbach	Theuern	Mo. 04.05.2020 Mo. 14.09.2020	Fr. 08.05.2020 Fr. 18.09.2020	GWB	Tgl., je 22:30 - 06:30
07.20.0068	5100 / 5900	Unterleiterbach	Fürth (Bay) Hbf	Mo. 13.04.2020 Mo. 31.08.2020	Fr. 24.04.2020 Fr. 11.09.2020	GWB	Mo-Do, je 21:30 - 05:00

Information über die vsl. IH- Korridore im Fpl. 2020 im Rahmen der IB-BID zur IB 2020

Nummer	Strecke Nr.	Von Bst.	Bis Bst.	Beginn	Ende	Regelungsart/ Betriebsweise	Bemerkung
07.20.0068	5919	Unterleiterbach	Eltersdorf	Mo. 27.04.2020 Mo. 26.10.2020	Fr. 08.05.2020 Fr. 06.11.2020	GWB	Mo-Do, je 22:00 - 06:00
07.20.0069	5510	München Hbf	Rosenheim	Mo. 20.04.2020 Mo. 02.11.2020	Fr. 24.04.2020 Fr. 06.11.2020	GWB	Tgl., je 21:30 - 05:30
07.20.0070	5702	Rosenheim	Kufstein Grenze	Mo. 13.04.2020 Mo. 09.11.2020	Fr. 17.04.2020 Fr. 13.11.2020	GWB	Tgl., je 23:00 - 06:00

Vielen Dank für Ihre Aufmerksamkeit